



***AM/FM STEREO RADIO***

***and FULL SIZE STEREO PHONOGRAPH***



***OWNER'S MANUAL***

***NR101TTC***

*Visit our web site at: [www.emersonelectronics.ca](http://www.emersonelectronics.ca)*

# CAUTION

TO PREVENT FIRE OR SHOCK HAZARD, DO NOT USE THIS PLUG WITH AN EXTENSION CORD, RECEPTACLE OR OTHER OUTLET UNLESS THE BLADES CAN BE FULLY INSERTED TO PREVENT BLADE EXPOSURE. TO PREVENT FIRE OR SHOCK HAZARD, DO NOT EXPOSE THIS APPLIANCE TO RAIN OR MOISTURE.

 <p>The lightning flash with arrow-head symbol, within an equilateral triangle is intended to alert the user to the presence of uninsulated 'dangerous voltage' within the product's enclosure that may be of sufficient magnitude to constitute a risk of electric shock to persons.</p>	<p style="text-align: center;"><b>CAUTION</b> RISK OF ELECTRIC SHOCK DO NOT OPEN</p> <p>WARNING: TO REDUCE THE RISK OF ELECTRIC SHOCK DO NOT REMOVE COVER (OR BACK), NO USER SERVICEABLE PARTS INSIDE REFER SERVICING TO QUALIFIED SERVICE PERSONNEL.</p>	 <p>The exclamation point within an equilateral triangle is intended to alert the user to the presence of important operating and maintenance (servicing) instructions in the literature accompanying the appliance.</p>
--	---	---

## IMPORTANT SAFETY INSTRUCTIONS

- 1.) Read these instructions.
- 2.) Keep these instructions.
- 3.) Heed all warnings.
- 4.) Follow all instructions.
- 5.) Do not use this apparatus near water.
- 6.) Clean only with dry cloth.
- 7.) Do not block any ventilation openings. Install in accordance with the manufacturer's instructions.
- 8.) Do not install near any heat sources such as radiators, heat registers, stoves, or other apparatus (including amplifiers) that produce heat.
- 9.) Do not defeat the safety purpose of the polarized or grounding-type plug. A polarized plug has two blades with one wider than the other. A grounding type plug has two blades and a third grounding prong. The wide blade or the third prong is provided for your safety. If the provided plug does not fit into your outlet, consult an electrician for replacement of the obsolete outlet.
- 10.) Protect the power cord from being walked on or pinched particularly at plugs, convenience receptacles, and the point where they exit from the apparatus.
- 11.) Only use attachments / accessories specified by the manufacturer.
- 12.) Unplug this apparatus during lightning storms or when unused for long periods of time.
- 13.) Refer all servicing to qualified service personnel. Servicing is required when the apparatus has been damaged in any way, such as power-supply cord or plug is damaged, liquid has been spilled or objects have fallen into the apparatus, the apparatus has been exposed to rain or moisture, does not operate normally, or has been dropped.
- 14.) This appliance shall not be exposed to dripping or splashing water and no object filled with liquids such as vases shall be placed on the apparatus.
- 15.) Do not overload wall outlet. Use only power source as indicated.
- 16.) Use replacement parts as specified by the manufacturer.
- 17.) The product may be mounted to a wall only if recommended by the manufacturer.
- 18.) Upon completion of any service or repairs to this product, ask the service technician to perform safety checks.

**Thank you.....**For purchasing this Emerson Heritage Series complete home stereo system. Inside this beautiful real wood veneer cabinet you will find a state of the art audio system that includes a stereo radio, a full-size, 3-speed stereo phonograph, and matching wide range stereo speakers. This system has been designed to provide you with many years of enjoyment and trouble-free operation with an absolute minimum of care and maintenance.

Every component in this system was in perfect working order when it left our factory. If you experience any problems with the set up or operation of this system, PLEASE DO NOT RETURN IT TO THE RETAIL STORE. Please call the Emerson Customer Service Hotline, toll-free, at 1-800-287-4871. One of our representatives will attempt to resolve the problem for you. If the problem cannot be resolved by phone you will be instructed on how to have the unit serviced.

Please read all of the instructions in this manual to make sure you are getting the maximum benefit out of all the features included in this system. And please save this manual for future reference. It includes your warranty and important service information

Once again, thank you for purchasing this Emerson Heritage Series Complete Stereo System.

# IMPORTANT NOTES

- Avoid installing this unit in places exposed to direct sunlight or close to heat radiating appliances such as electric heaters, on top of other stereo equipment that radiates too much heat, places lacking ventilation or dusty areas, places subject to constant vibration and/or humid or moist areas.
- Do not attempt to clean this unit with chemical solvents as this might damage the finish. Use a clean dry cloth.
- Operate controls and switches as described in the manual.
- Before turning 'On' the power, make certain that power cord is properly installed.
- Store your phono-records in a cool area to avoid damage from heat.
- When moving the set, be sure to first disconnect the power cord.

---

## FCC INFORMATION

This equipment has been tested and found to comply with the limits for a Class B digital device, pursuant to Part 15 of the FCC Rules. These limits are designed to provide reasonable protection against harmful interference in a residential installation. This equipment generates, uses, and can radiate radio frequency energy and, if not installed and used in accordance with the instructions, may cause harmful interference to radio communications. However, there is no guarantee that interference will not occur in a particular installation. If this equipment does cause harmful interference to radio or television reception, which can be determined by turning the equipment off and on, the user is encouraged to try to correct the interference by one or more of the following measures:

- Reorient or relocate the receiving antenna.
- Increase the separation between the equipment and receiver.
- Connect the equipment into an outlet on a circuit different from that to which the receiver is connected.
- Consult the dealer or an experienced radio/TV technician for help.

This device complies with Part 15 of the FCC Rules. Operation is subject to the following two conditions:

- (1) This device may not cause harmful interference, and
- (2) This device must accept any interference received, including interference that may cause undesired operation.

## IMPORTANT

Since CD circuitry may cause interference to other radio tuners nearby, switch this unit off when not in use or move it away from the affected radio tuner.

NOTE: This digital apparatus does not exceed the Class B limits for radio noise emissions from digital apparatus as set out in the Radio Interference Regulations of Industry Canada. These limits are designed to provide reasonable protection against harmful interference in a residential installation. This equipment generates, uses and can radiate radio frequency energy and, if not installed and used in accordance with the instructions, may cause harmful interference to radio communications. However, there is no guarantee that interference will not occur in a particular installation. If this equipment does cause harmful interference to radio or television (which can be determined by turning the equipment off), the user is encouraged to try to correct the interference by one or more of the following measures:

- Reorient or relocate the receiving antenna.
- Increase the separation between the equipment and receiver.
- Connect the equipment into an outlet on a circuit different from that to which the receiver is connected.
- Consult the dealer or an experienced radio / TV technician for help.

# PREPARATION FOR USE

## Unpacking And Set Up

- Carefully remove the unit from the display carton and remove all packing material from the unit.
- The FM Antenna is built in the AC power cord. Unwind the AC power cord and extend it to its full length for best FM reception.
- Place the unit on a stable, level surface, convenient to an AC outlet, out of direct sunlight, and away from sources of excess heat, dust, moisture, humidity, or strong magnetic fields.
- Raise the lid to expose the phonograph. The phonograph has been secured for shipment with a transit screw. Use a coin or screwdriver to turn the transit screw clockwise. This will allow the turntable to “float” .

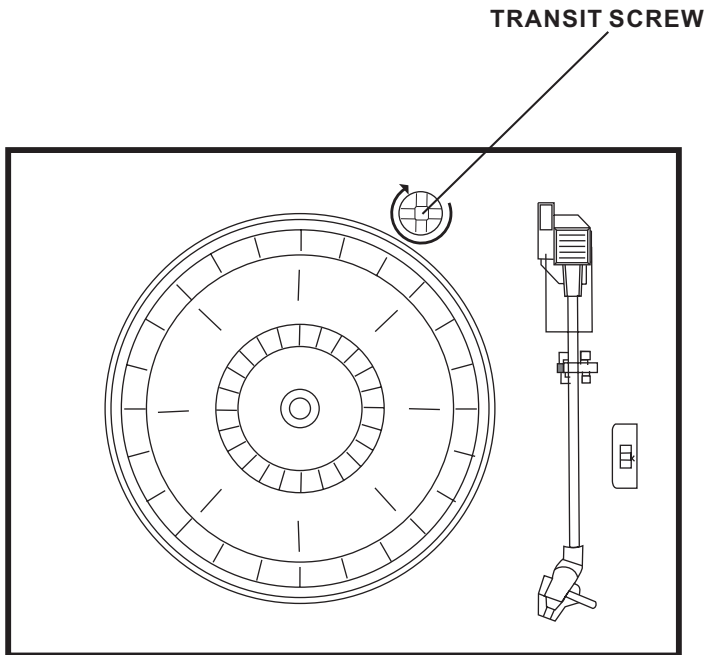

- Remove the opaque white plastic stylus cover from the phonograph stylus by sliding it in the direction of the arrow.

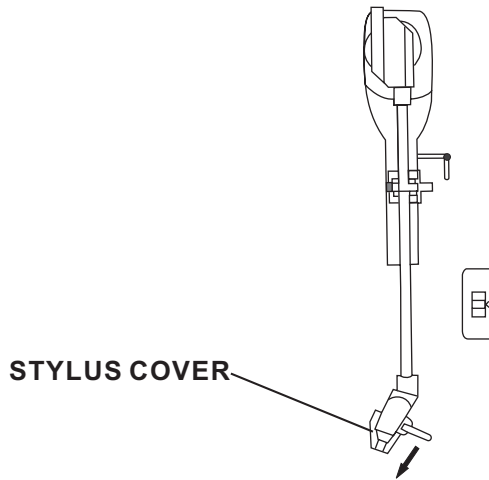

Discard the stylus cover.

- Remove the twist-tie that was used to secure the tone arm during shipment.
- Release the tone arm lock lever.

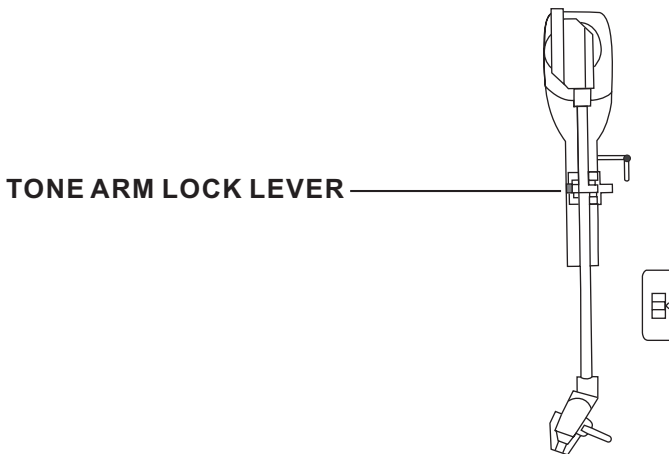

- Connect the plug to your AC outlet.

## POWER SOURCE

This product is designed to operate on normal 120V 60Hz AC only. Attempting to operate this system from any other power source may cause damage to the system, and such damage is not covered by your warranty.

**NOTE:** You will note that this system is equipped with a polarized AC power plug having one blade wider than the other. This is a safety feature. If this plug does not fit into your existing AC outlet, do not try to defeat this safety feature by filing the wide blade to make it fit into your outlet. If this plug will not fit into your outlet, you probably have an outdated non-polarized AC outlet. You should have your outlet changed by a qualified licensed electrician.

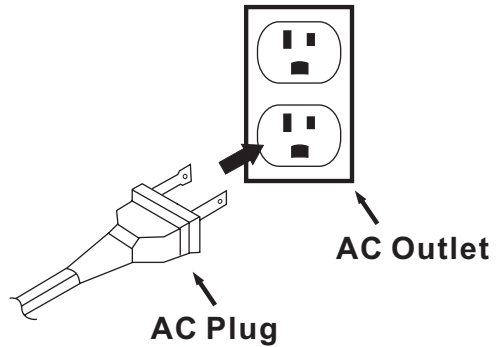

## PROTECT YOUR FURNITURE

This model is equipped with non-skid rubber 'feet' to prevent the product from moving when you operate the controls. These 'feet' are made from non-migrating rubber material specially formulated to avoid leaving any marks or stains on your furniture. However certain types of oil based furniture polishes, wood preservatives, or cleaning sprays may cause the rubber 'feet' to soften, and leave marks or a rubber residue on the furniture. To prevent any damage to your furniture we strongly recommend that you purchase small self-adhesive felt pads, available at hardware stores and home improvement centers everywhere, and apply these pads to the bottom of the rubber 'feet' before you place the product on fine wooden furniture.

## IMPORTANT: Raising And Lowering The Lid

To open the lid, raise it as far as it will go until the lid support bracket 'locks' in the open position.

To close the lid, lift it upward slightly until the lid support bracket 'unlocks', and then gently lower the lid.

TO AVOID DAMAGING THE CABINET OR THE LID, NEVER FORCE THE LID CLOSED. ALWAYS RAISE THE LID TO RELEASE THE LID SUPPORT BRACKET.

# LOCATION OF CONTROLS AND INDICATORS

## Front Panel

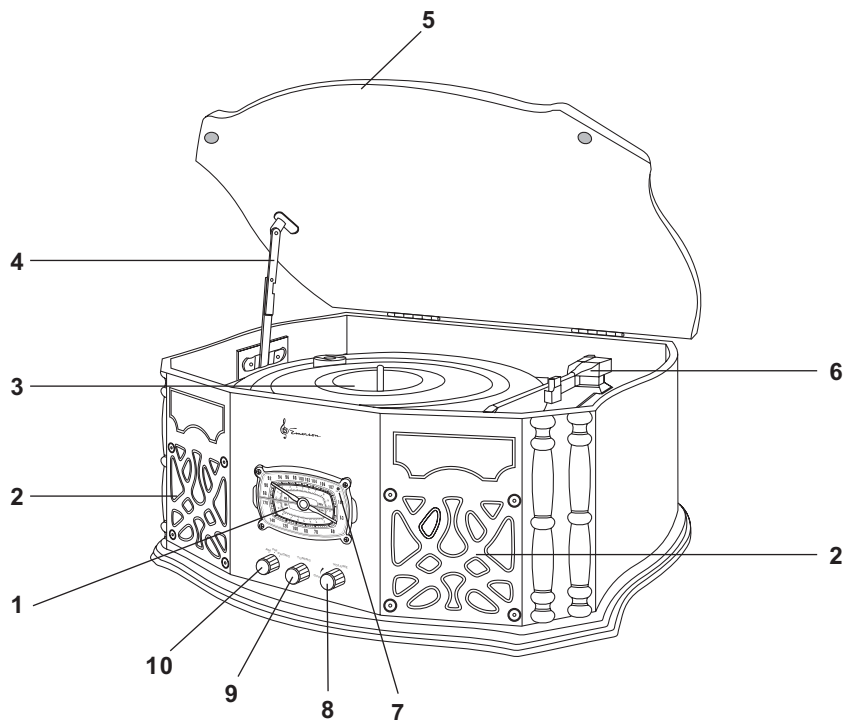

- 1.) **AM/FM** Radio Dial Scale.
- 2.) Speakers.
- 3.) Turntable.
- 4.) Phonograph Lid Support Bracket.
- 5.) Phonograph Lid.
- 6.) Tone Arm.
- 7.) **FM ST.** Indicator.
- 8.) Power **On/OFF-VOLUME** Control.
- 9.) **TUNING** Control.
- 10.) **AM/FM/PHONO** Selector Switch.

## Back Panel

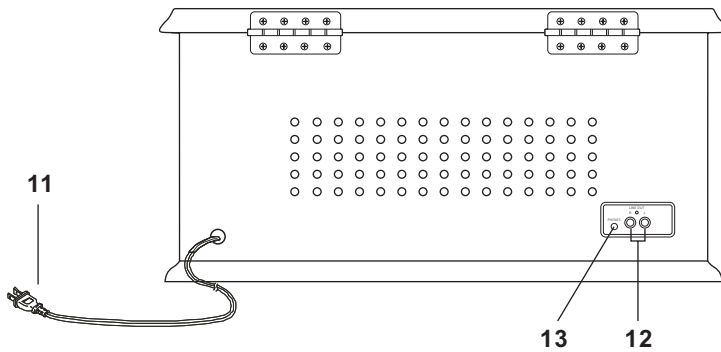

11.) AC Power Cord.

12.) **LINE OUT R/L** Jacks.

13.) **PHONES** (Headphone) Jack.

## Phonograph

1.) Turntable.

2.) 45 rpm Adapter.

3.) Transit Screw.

4.) Cue Lever.

5.) Speed Selector (**33/45/78 rpm**)

6.) Tone Arm Lock.

7.) Tone Arm with Stylus.

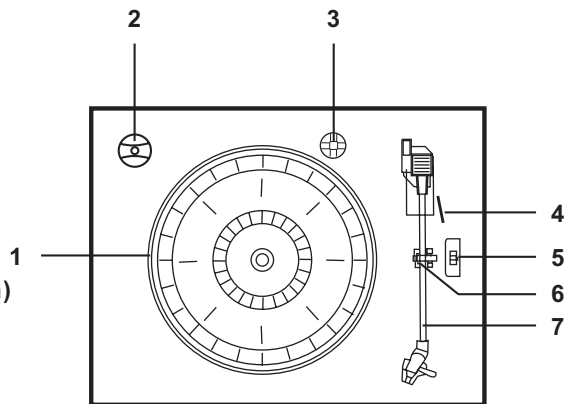

# OPERATING INSTRUCTIONS

## LISTENING TO THE RADIO

- 1.) To turn the system 'on' rotate the **OFF-VOLUME** control clockwise until a 'click' is heard, and set the Volume to a low level.
- 2.) Set the Function selector(**AM/FM/PHONO**) to the **AM** or **FM** position.
- 3.) Rotate the **TUNING** control to tune to the desired radio station. If you tune to a strong FM Stereo station the **FM ST.** Indicator will light and reception will be in stereo. If you tune to a weaker FM station, the reception will automatically switch to mono.
- 4.) Adjust the **OFF-VOLUME** control to the desired level.
- 6.) When you are finished listening turn the **OFF-VOLUME** control counter clockwise until a 'click' is heard. The tuning dial light go 'Off'.

## Antenna Information

The AM antenna is inside the cabinet. If AM reception is unsatisfactory try repositioning the cabinet slightly until the internal antenna is picking up the strongest signal.

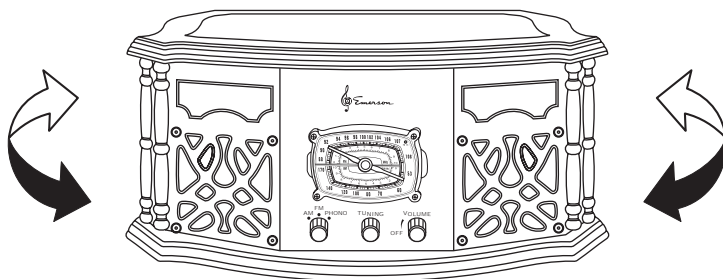

The FM antenna is built in the AC power cord. If necessary adjust the position and direction of the AC power cord until you find the position that provides the best reception.

## PLAYING RECORDS

This system includes a full-size, 3-speed, belt-drive turntable. You can play **33, 45,** and **78** rpm records.

- 1.) Turn the **OFF-VOLUME** control clockwise until a 'click' is heard, and set the Volume to a low level.
- 2.) Set the Function selector(**AM/FM/PHONO**) to the **PHONO** position.
- 3.) Make sure that you have removed the stylus cover from the stylus and have released the Tone Arm Lock that secured the tone arm to the tone arm rest.
- 4.) Set the turntable Speed Selector to the appropriate speed **33, 45,** or **78** RPM. If you are playing 45RPM 'singles', place the 45RPM adapter on the center spindle.
- 5.) Place your record on the center spindle.
- 6.) Raise the CUE lever to lift the Tone Arm off its rest. Move the tone arm to the edge of the record. The turntable starts automatically. Use the CUE lever to gently lower the tone arm onto the record.
- 7.) Adjust the **OFF-VOLUME** control to the desired level.
- 8.) When the tone arm reaches the end of the record it automatically returns to the tone arm rest and the record player stops.
- 9.) To turn the system 'off', rotate the **OFF-VOLUME** control counter clockwise until a 'click' is heard.

**NOTE:** *Do not turn or stop the turntable manually. Moving or jarring the Turntable without securing the Tone Arm clamp could result in damage to the Tone Arm.*

## IMPORTANT!!

- TO PROTECT THE TURNTABLE FROM DAMAGE DURING TRANSPORTATION, A SLIVER TRANSITS CREW IS LOCATED AT THE UPPER RIGHT CORNER OF THE TURNTABLE PLATFORM.

- BEFORE PLAYING, PLEASE USE A SCREWDRIVER TO TURN THE TRANSIT SCREW IN CLOCKWISE DIRECTION (SCREW GOING DOWN) COMPLETELY TO UNLOCK THE TURNTABLE.

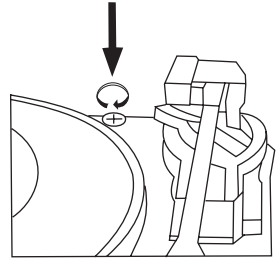

- TO LOCK THE TURNTABLE AGAIN FOR TRANSPORTATION, PLEASE TURN THE SCREW IN COUNTER - CLOCKWISE DIRECTION.

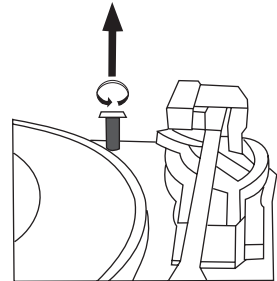

## LINE OUT R/L Jacks

This system includes a set of **LINE OUT R/L** jacks which allow you to record from the Radio or Phonograph of this system to an external recording device such as a cassette recorder, Mini-Disc, etc.

Connect the **LINE OUT R/L** jacks of this system to the Record Input jacks of your external recording device. Connection cables are not included.

Refer to the instructions supplied with your external recording device for proper connection and operation. Operate the Radio or Phonograph of this system as described in this manual. The Radio or Phonograph of this system will be recorded directly onto your external recording device.

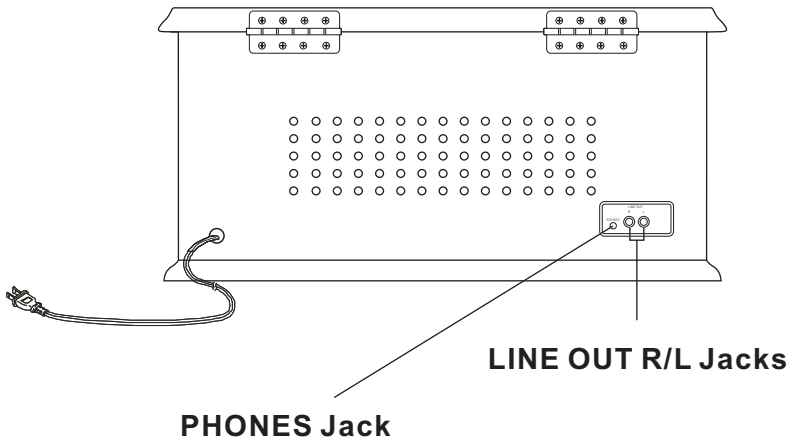

### Using Stereo Headphones (Not Included)

Connect a set of stereo headphones with a 3.5mm mini-plug to the **PHONES** jack on the back panel.

Before putting on the headphones always set the **OFF-VOLUME** control to a low level. Then put the headphones on and gradually increase the Volume to a comfortable listening level. The built-in speakers automatically shut off when headphones are connected to the **PHONES** jack.

# CARE AND MAINTENANCE

## Care of the Cabinet

You should care for the cabinet as you would care for any piece of fine furniture. When the cabinet becomes dusty wipe it with a soft, non-abrasive dust cloth. If the cabinet becomes smudged with fingerprints you may use any good quality commercial dusting and polishing spray cleaner, however avoid spraying the plastic or metal parts of this system. We recommend that you spray the cleaner on your dust cloth, not directly on the cabinet, to avoid getting any of the spray on the plastic or metal parts.

## EMERSON HOME ENTERTAINMENT WARRANTY

We appreciate your purchase of a EMERSON Home Entertainment product. We take pride in the quality of our products and have manufactured your new Home Entertainment unit to exacting quality standards. We feel confident that in normal use, it will provide you with satisfactory performance. However, should you experience difficulty, you are protected under the provisions of this warranty. EMERSON Home Entertainment products are warranted against manufacturing defects in materials and workmanship in normal use for the following period from the date of purchase by the original user, and is conditional upon the unit being installed and used as directed in the instruction manual.

### PRODUCT

### PARTS AND LABOUR

Audio Products

1 year

Remote Control

90 days

Clock Radios

1 year

EMERSON's obligation under this warranty shall be limited to the repair, including all necessary parts and the cost of the labour connected therewith, or at our option the exchange of any Home Entertainment product which shows evidence of a manufacturing defect within the warranty period.

Replacement parts, furnished in connection with this warranty shall be warranted for a period equal to the unexpired portion of the original equipment warranty.

## CUSTOMER OBLIGATIONS

This warranty applies to the product from the original date of purchase at retail. Therefore, the owner must provide a copy of the original, dated bill of sale. No warranty service will be performed without a bill of sale. Transportation to and from the service depot is the responsibility of the owner.

## WARRANTY EXCLUSIONS

This warranty is extended to EMERSON Home Entertainment products purchased and used in Canada. This warranty shall not apply to appearance or accessory items including but not limited to: antenna, cabinet, cabinet parts, knobs, batteries, connecting cables, cassette tapes, compact discs. This warranty shall, in addition, not apply to damages due to handling, transportation, unpacking, set-up, installation, customer adjustments that are covered in the instruction book, repair or replacement of parts supplied by other than the EMERSON authorized service depot, any malfunction or failure caused by or resulting from abnormal environmental conditions, improper unauthorized service, improper maintenance, modifications or repair by the consumer, abuse, misuse, neglect, accident, fire, flood, or other Acts of God, and incorrect line voltage.

This Home Entertainment product is only warranted to the original retail purchaser. This warranty becomes void in the event of commercial or rental use. This warranty becomes void in the event serial numbers are altered, defaced or removed.

EMERSON reserves the right to make changes in design or to make additions to or improvements upon this product without incurring any obligation to install the same on products previously manufactured. The foregoing is in lieu of all other warranties expressed or implied and EMERSON neither assumes nor authorizes any person to assume for it any other obligation or liability in connection with the sale or service of this product. In no event shall EMERSON or its EMERSON dealers be liable for special or consequential damage arising from the use of this product, or for any delay in the performance of this warranty due to cause beyond our control.

The purchaser may have other rights under existing provincial or federal laws, and where any terms of this warranty are prohibited by such laws, they are deemed null and void, but the remainder of the warranty shall remain in effect.

## HOW TO OBTAIN SERVICE

Should this product require service, you may obtain specific information on how to obtain service by contacting the EMERSON Dealer from whom this product was purchased, or by contacting us directly:

### **SONIGEM SERVICE**

**300 Alden Road  
Markham, Ontario  
L3R 4C1**

**PHONE: (905) 940-5089    FAX: (905) 940-2303  
1- 800- 287- 4871**

The serial number of your system is located on a label on the back panel. Please take a moment now to locate the serial number and write the number in the space provided below. You may be asked to provide this number when calling for product service.

**Model Number: NR101TTC**

**Serial Number: \_\_\_\_\_**



EMERSON  
Part No.: 16-2995EF  
506-01

Printed in China

Ver1.0



***CHAÎNE STÉRÉO DOMESTIQUE AVEC  
RADIO AM/FM STÉRÉO  
et TOURNE-DIAQUE STÉRÉO PLEINE  
GRANDEUR***

***GUIDE D'UTILISATION***

***NR101TTC***

Visitez notre site Web : [www.emersonelectronics.ca](http://www.emersonelectronics.ca)

# MISE EN GARDE

AFIN DE PREVENIR LES RISQUES D'ÉLECTROCUTION, N'UTILISEZ PAS CETTE FICHE AVEC UNE RALLONGE, UNE PRISE DE COURANT OU AUTRE PRISE À MOINS QUE LA FICHE NE PENETRE PAS JUSQU'AU FOND. AFIN DE PREVENIR LES RISQUES D'INCENDIE OU D'ÉLECTROCUTION, N'EXPOSEZ PAS CET APPAREIL A LA PLUIE NI A L'HUMIDITE.



Les symboles de l'éclair et de la pointe de flèche dans un triangle permettent d'alerter l'utilisateur de la présence de 'tension dangereuse/non isolée a l'intérieur de l'appareil, d'une force telle qu'elle constitue un risque sérieux d'electrocution.

## MISE EN GARDE

**RISQUE D'ÉLECTROCUTION  
NE PAS OUVRIR**

AFIN DE REDUIRE LES RISQUES D'ÉLECTROCUTION, NE RETIREZ PAS LE BOITIER (NI LE PANNEAU ARRIERE). CET APPAREIL NE CONTIENT AUCUNE PIECE POUVANT ETRE REPAREE PAR L'UTILISATEUR. CONFIEZ LES APPELS DE SERVICE À UN TECHNICIEN QUALIFIÉ.



Le point d'exclamation à l'intérieur du triangle permet d'alerter l'utilisateur de la présence d'instructions de fonctionnement et d'entretien (service) importantes accompagnant le produit.

## MESURES DE SÉCURITÉ IMPORTANTES

- 1.) Lisez ces instructions.
- 2.) Conservez ces instructions.
- 3.) Respectez toutes les mises en garde.
- 4.) Suivez toutes les instructions se rapportant au fonctionnement de l'appareil.
- 5.) N'utilisez pas cet appareil près de l'eau ni de toute autre source d'humidité.
- 6.) N'utilisez qu'un linge doux et humide pour nettoyer l'appareil.
- 7.) N'obstruez pas les ouvertures d'aération de l'appareil. Respectez les directives du fabricant en rapport avec l'installation.
- 8.) N'installez pas l'appareil près de sources de chaleur telles que les plinthes électriques, poêles à combustion ou tout autre dispositif produisant de la chaleur (même les amplificateurs).
- 9.) Cet appareil comporte soit une fiche polarisée de courant alternatif (une fiche dont l'une des broches est plus large que l'autre), soit une fiche dotée d'une troisième broche de mise à la terre. Une fiche polarisée possède deux broches, dont l'une est plus large que l'autre. Une fiche avec mise à la masse possède deux broches et une troisième broche de mise à la masse. La broche de mise à la terre, tout comme la broche plus large, constitue une mesure de sécurité importante visant à vous protéger. Ces types de fiches ne peuvent entrer que d'une seule façon dans une prise CA. Si vous ne pouvez pas insérer complètement la fiche dans la prise de courant, faites appel à un électricien qui changera votre prise murale défectueuse.
- 10.) Vous devez acheminer les fils d'alimentation de façon à ce qu'ils ne soient pas pincés ni écrasés par des objets placés par-dessus. Portez une attention particulière aux fiches, aux prises de courant et aux points précis où ils sortent de l'appareil.
- 11.) N'utilisez que les accessoires et fixations recommandés par le fabricant.
- 12.) Pour plus de protection lors des orages ou lorsque vous planifiez ne pas utiliser l'appareil pendant de longues périodes de temps.
- 13.) Confiez tout appel de service à un technicien qualifié. Vous aurez besoin d'une vérification ou d'une réparation si le cordon d'alimentation ou la fiche de l'appareil a été écorché ou si celui-ci est endommagé de quelque façon que ce soit, s'il a été exposé à la pluie ou à une source d'humidité, si des objets sont tombés dans le boîtier, s'il ne fonctionne pas comme d'habitude ou si l'a été échappé.

14. ) L'appareil ne doit pas être exposé aux éclaboussures et aucun objet rempli de liquide, tel un vase, ne doit être déposé sur celui-ci.
15. ) Ne surchargez pas la prise de courant CA. Utilisez uniquement la source d'alimentation indiquée.
16. ) Utilisez uniquement les pièces de rechange spécifiées par le fabricant.
17. ) L'appareil peut être installé au mur seulement en suivant les recommandations du fabricant.
18. ) Lorsqu'une réparation ou un entretien ont été effectués sur l'appareil, demandez au technicien de faire une vérification préventive pour vous assurer que l'appareil est en bon état de marche.

Nous vous remercions..... d'avoir acheté cette chaîne stéréo domestique de la série Heritage d'Emerson.

Vous trouverez, à l'intérieur de ce superbe boîtier plaqué en bois véritable, une chaîne stéréo à la fine pointe de la technologie qui comprend une radio stéréo, un tourne-disque pleine grandeur à trois vitesses et des haut-parleurs stéréo de gamme étendue bien assortis.

Ce système a été conçu pour vous procurer de nombreuses années de fidèle service, et ce, sans problèmes, avec un minimum d'entretien.

Chaque composant était en parfait état de fonctionnement en quittant notre usine. Si vous éprouvez des difficultés en installant ce système, VEUILLEZ NE PAS LE RETOURNER AU MAGASIN. Veuillez contacter le département du service à la clientèle d'Emerson au 1-800-287-4871. L'un de nos techniciens tentera de diagnostiquer le problème et vous aidera à corriger le problème. Si le problème ne peut pas être réglé au téléphone, on vous dira comment faire réparer votre appareil.

Veillez lire attentivement ce guide d'utilisation avant d'utiliser votre appareil de façon à vous familiariser avec ces caractéristiques et son fonctionnement afin d'en tirer parti au maximum. Veuillez conserver ce guide pour utilisation ultérieure. Il contient votre garantie ainsi que des renseignements se rapportant au service.

Une fois de plus, nous vous remercions d'avoir acheté cette chaîne stéréo de la série Heritage d'Emerson.

# REMARQUES IMPORTANTES

- Évitez d'installer cet appareil à la lumière directe du soleil ou près des appareils de chauffage tels que des plinthes électriques, au-dessus des composants stéréo qui dégagent beaucoup de chaleur, ni dans les endroits peu aérés, humides, poussiéreux ou les emplacements soumis à des vibrations constantes.
- Ne nettoyez pas cet appareil avec des dissolvants chimiques, car cela risque d'endommager son fini. Utilisez simplement un chiffon sec et propre.
- Ne faites fonctionner les commandes et interrupteurs de l'appareil qu'en suivant les directives de ce guide.
- Avant de mettre l'appareil en marche, assurez-vous que le cordon d'alimentation soit installé adéquatement.
- Entrez vos disques dans un endroit frais afin d'éviter les dommages causés par la chaleur.
- Lorsque vous déplacez l'appareil, assurez-vous au préalable de débrancher le cordon d'alimentation.

---

## RENSEIGNEMENTS IMPORTANTS SE RAPPORTANT À LA FCC

Cet appareil a été testé et s'avère conforme aux restrictions relatives aux équipements numériques de classe B, d'après l'article 15 des règlements de la Commission fédérale des communications (FCC). Ces restrictions ont été instaurées pour offrir une protection raisonnable contre les interférences nuisibles au sein d'une installation résidentielle. Cet appareil génère, utilise et peut émettre des fréquences radio et s'il n'est pas installé selon les instructions, peut nuire aux radiocommunications. Toutefois, rien ne garantit que des parasites ne surviendront pas dans une installation particulière. Si cet appareil cause des interférences nuisibles à la réception du téléviseur ou de la radio, ce que vous pouvez déterminer en ouvrant et en fermant votre appareil, nous vous invitons à essayer l'une des mesures correctives suivantes :

- Réorientez l'antenne de réception installée sur l'appareil qui manifeste les parasites.
- Éloignez l'appareil du composant qui reçoit les ondes.
- Branchez l'appareil dans une prise de courant CA différente de celle du composant qui reçoit les ondes.
- Au besoin, consultez votre marchand électronique ou un technicien spécialisé dans le service des radios/téléviseurs pour des suggestions supplémentaires.

Cet appareil est conforme à l'article 15 des règlements de la FCC. Son fonctionnement est soumis aux deux conditions suivantes :

- (1) Cet appareil ne peut pas causer des parasites nuisibles, et;
- (2) Cet appareil doit accepter toute interférence qu'il reçoit, incluant les parasites pouvant nuire à son fonctionnement.

## IMPORTANT

Puisque les circuits de ce lecteur CD peuvent créer des parasites aux autres syntoniseurs radio à proximité, mettez cet appareil hors tension lorsque vous ne l'utilisez pas ou éloignez-le du syntoniseur qui subit les interférences.

### REMARQUE :

Cet appareil numérique ne dépasse pas les limites de classe B se rapportant aux émissions de parasites radio provenant d'appareils numériques, selon les restrictions d'Industrie Canada relatives aux interférences radio. Cet appareil génère, utilise et peut émettre des fréquences radio et s'il n'est pas installé et installé selon les instructions, peut nuire aux radiocommunications. Toutefois, rien ne garantit que des parasites ne surviendront pas dans une installation particulière. Si cet appareil cause des interférences nuisibles à la réception du téléviseur ou de la radio, ce que vous pouvez déterminer en ouvrant et en fermant votre appareil, nous vous invitons à essayer l'une des mesures correctives suivantes:

- Réorientez ou déplacez l'antenne de réception installée sur l'appareil qui manifeste les parasites.
- Éloignez l'appareil du composant qui reçoit les ondes.
- Branchez l'appareil dans une prise de courant CA différente de celle du composant qui reçoit les ondes.
- Au besoin, consultez votre marchand électronique ou un technicien spécialisé dans le service des radios/téléviseurs pour des suggestions supplémentaires.

# PRÉPARATIFS AVANT L'UTILISATION

## DÉBALLAGE ET INSTALLATION

- Retirez soigneusement l'appareil de son emballage de carton et sortez l'appareil de son matériel d'emballage.
- L'antenne FM est intégrée dans le cordon d'alimentation CA. Pour optimiser la réception, déroulez le cordon d'alimentation CA et étirez-le au maximum.
- Déposez l'appareil sur une surface stable et de niveau, à proximité d'une prise de courant CA, éloigné des rayons du soleil et des sources de chaleur, de poussière, d'humidité ou des champs magnétiques puissants.
- Soulevez le couvercle afin d'exposer le tourne-disque. Le tourne-disque comporte une vis de fixation pour le protéger dans le transport. Utilisez une pièce de monnaie pour tourner la vis de transport dans le sens des aiguilles d'une montre. Ceci permettra au tourne-disque de “ flotter ” .

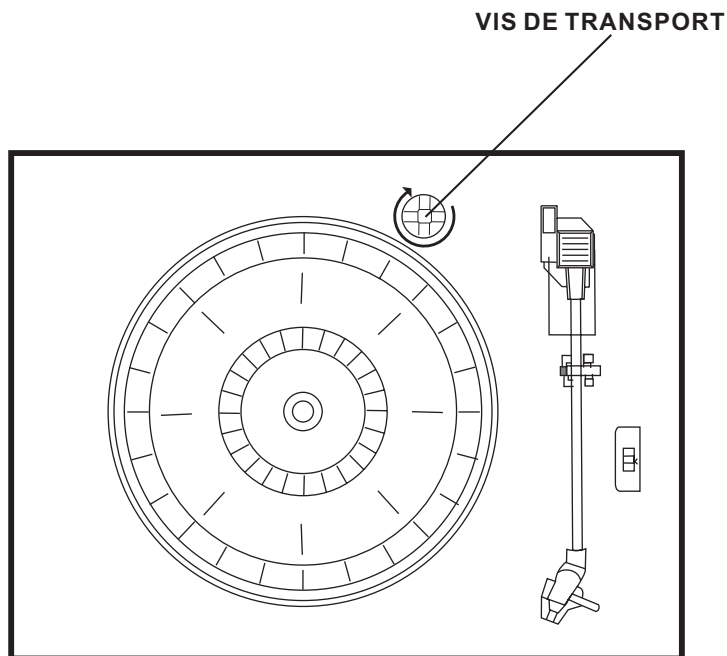

- Retirez le couvercle de la pointe de lecture en plastique blanc opaque en le glissant dans le sens de la flèche.

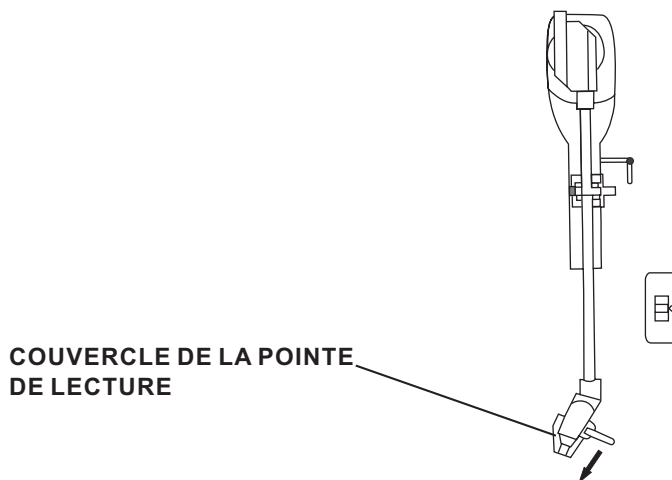

Jetez le couvercle de la pointe de lecture.

- Retirez l'attache qui a été utilisée pour fixer le bras de lecture pendant le transport.
- Relâchez le levier de verrouillage du bras de lecture.

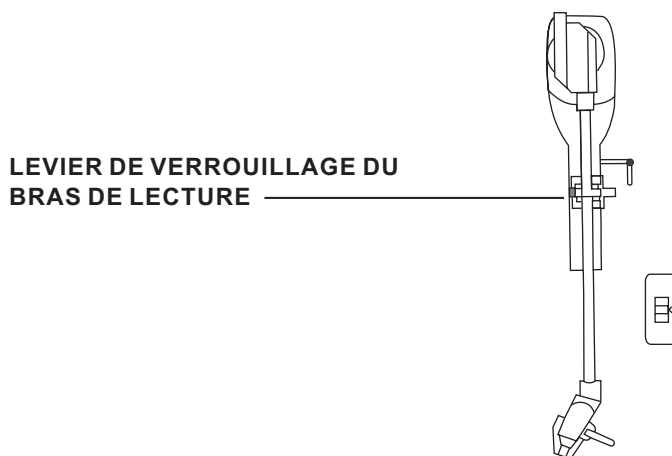

- Raccordez la fiche dans votre prise de courant CA.

## SOURCE D'ALIMENTATION

Cet appareil a été conçu pour fonctionner uniquement sur la tension CA de 120 volts, 60 Hz. Si vous tentez d'utiliser ce système sur toute autre source d'alimentation, vous risquez d'endommager le système et de tels dommages ne sont pas couverts par la garantie.

**REMARQUE :** Vous remarquerez que ce système est doté d'une fiche d'alimentation CA polarisée, dont l'une des broches est plus large que l'autre. Ceci est une mesure de sécurité. Si cette fiche ne peut être insérée dans votre prise de courant CA actuelle, ne tentez pas d'annuler la fonction sécuritaire en limant la broche plus large pour la faire pénétrer dans la prise de courant. Si la fiche ne peut entrer dans la prise, c'est que celle-ci est probablement de type non polarisée et par conséquent, désuète. Vous devez la faire changer par un électricien qualifié.

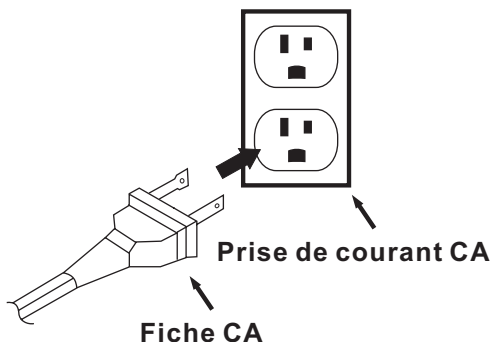

## PROTÉGEZ VOS MEUBLES

Ce modèle est doté de pieds antidérapants afin de l'empêcher de se déplacer lorsque vous manipulez les commandes. Ces pieds sont fabriqués de caoutchouc dont la composition chimique est conçue spécialement pour éviter de faire des marques ou des taches sur vos meubles. Toutefois, certains types de polis à meuble, protecteurs ou d'aérosols à base d'huile peuvent amollir le caoutchouc des pieds et laisser des marques ou des résidus de caoutchouc sur le meuble. Pour ne pas endommager vos meubles, nous vous recommandons fortement d'acheter des petits coussins de feutre autocollants, que vous trouverez dans toutes les quincailleries. Appliquez ces coussins sous les pieds de caoutchouc avant de déposer l'appareil sur le meuble.

## IMPORTANT : Soulever et baisser le couvercle

Pour ouvrir le couvercle, soulevez-le jusqu'à ce que les fixations du support se verrouillent en position ouverte.

Pour fermer le couvercle, soulevez-le légèrement vers le haut, jusqu'à ce que les fixations du support se déverrouillent, puis rabaissez doucement le couvercle.

AFIN D'ÉVITER D'ENDOMMAGER LE BOÎTIER OU LE COUVERCLE, NE FORCEZ JAMAIS LE COUVERCLE EN LE FERMANT. SOULEVEZ TOUJOURS LE COUVERCLE POUR RELÂCHER LE SUPPORT DE FIXATION.

# EMPLACEMENT DES COMMANDES ET VOYANTS

## PANNEAU AVANT

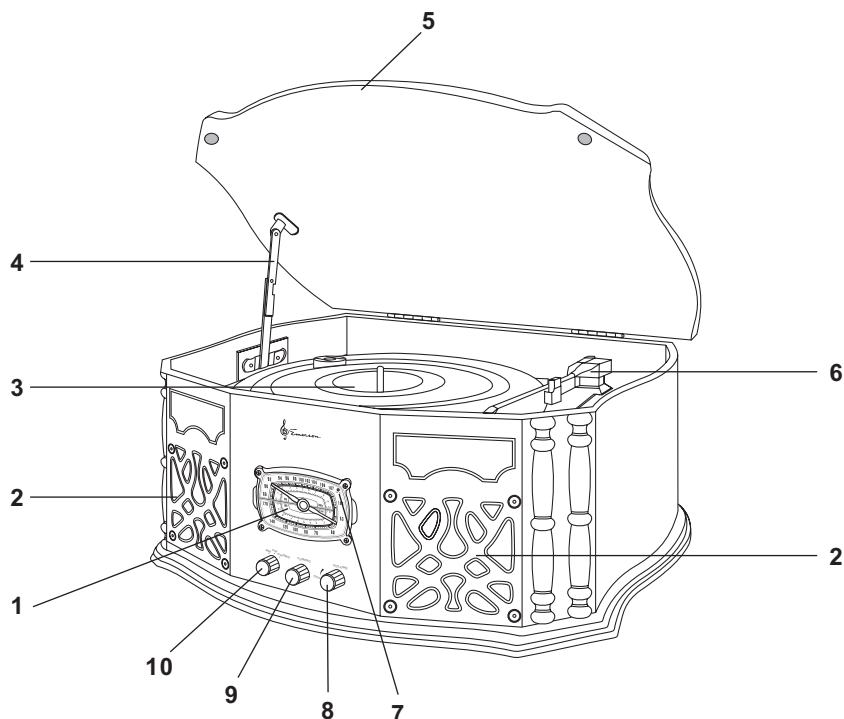

- 1.) Cadran de syntonisation de la radio **AM/FM**.
- 2.) Haut-parleurs.
- 3.) Tourne-disque.
- 4.) Support de fixation du couvercle du tourne-disque.
- 5.) Couvercle du tourne-disque.
- 6.) Bras de lecture.
- 7.) Voyant du **FM Stéréo**.
- 8.) Commande de **Mise en marche/arrêt/VOLUME**.
- 9.) Commande de **SYNTONISATION**.
- 10) Sélecteur **AM/FM/PHONO**.

## PANNEAU ARRIÈRE

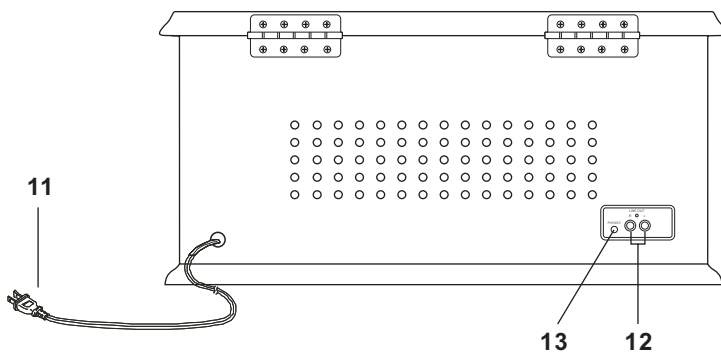

- 11) Cordon d'alimentation CA.
- 12) Prises de **SORTIE DE LIGNE G/L.**
- 13) Prise de **CASQUE D'ÉCOUTE.**

## TOURNE-DISQUE

- 1) Tourne-disque.
- 2) Adaptateur 45 tours.
- 3) Vis de transport
- 4) Levier de repérage 'Cue'.
- 5) Sélecteur de vitesse  
(**33/45/78 tours par minute**).
- 6) Verrouillage du bras de lecture.
- 7) Bras de lecture avec bras de lecture.

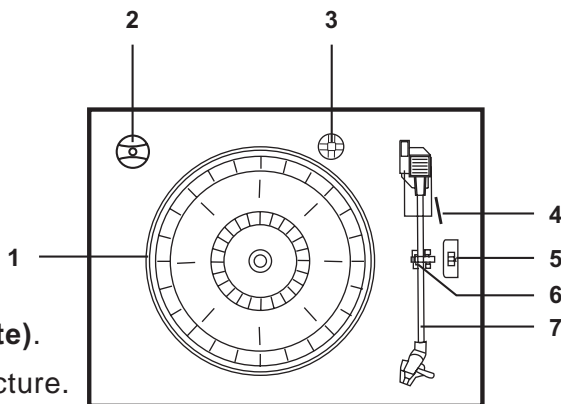

# INSTRUCTIONS DE FONCTIONNEMENT

## ÉCOUTER LA RADIO

- 1) Pour mettre le système en marche, tournez la commande de **MISE HORS FONCTION/VOLUME** dans le sens horaire, jusqu'à ce que vous entendiez un déclic, puis réglez le volume a un niveau bas.
- 2) Réglez le sélecteur des fonctions (**AM/FM/PHONO**) à la position **AM/FM**. Le voyant du cadran de syntonisation s'allumera.
- 3) Tournez la commande de **SYNTONISATION** afin de syntoniser la radio à la station désirée. Si vous syntonisez une station stéréo **FM** puissante, le voyant **FM ST** s'allumera et la réception sera en stéréo. Si vous syntonisez une station FM plus faible, la réception commutera automatiquement au mode 'MONO'.
- 4) Ajustez la commande de **MISE HORS FONCTION/VOLUME** au niveau désiré.
- 5) Lorsque votre écoute est terminée, tournez la commande de **MISE HORS FONCTION/VOLUME** dans le sens inverse des aiguilles d'une montre, jusqu'à ce que vous entendiez un déclic. Le voyant du cadran de syntonisation s'éteindra.

## RENSEIGNEMENTS RELATIFS À L'ANTENNE

L'antenne **AM** est située à l'intérieur du boîtier. Si la réception de l'AM est insatisfaisante, essayez de repositionner légèrement le boîtier jusqu'à ce que l'antenne capte le signal le plus puissant.

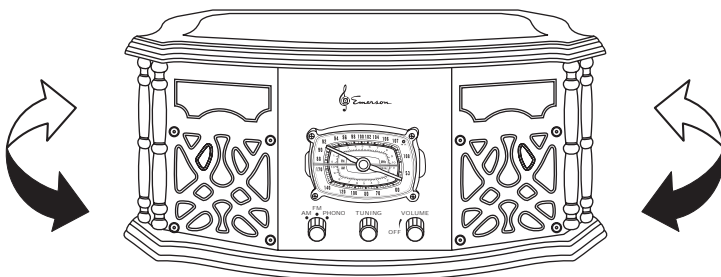

Le fil d'antenne FM est intégré dans le cordon d'alimentation CA. Au besoin, ajustez la position et la direction du cordon d'alimentation CA, jusqu'à ce que vous trouviez la position qui vous procure la meilleure réception.

## JOUER LES DISQUES

Ce système est doté d'un tourne-disque pleine grandeur a trois vitesses et à entraînement par courroie. Vous pouvez jouer les disques de **33, 45 et 78** tours.

- 1.) Tournez la commande de **MISE HORS FONCTION/VOLUME** dans le sens horaire, jusqu'à ce que vous entendiez un déclic, puis réglez le volume à un niveau bas.
- 2.) Réglez le sélecteur des fonctions (**AM/FM/PHONO**) à la position **PHONO**.
- 3.) Assurez-vous d'avoir retiré le couvercle de la pointe de lecture et dégagez le verrouillage du bras de lecture qui retient l'appuie-bras de lecture.
- 4.) Réglez le sélecteur de la vitesse du tourne-disque à la vitesse appropriée (**33, 45 ou 78 tours**). Si vous jouez des disques 45 tours de petite taille, placez l'adaptateur sur le moyeu du centre.
- 5.) Déposez votre disque sur le moyeu du centre.
- 6.) Soulevez le levier de repérage 'CUE' afin de soulever le bras de lecture de son appuie-bras. Déplacez le bras de lecture jusqu'au rebord du disque. Le tourne-disque commence à jouer automatiquement. Utilisez le levier de repérage afin d'abaisser délicatement le bras de lecture sur le disque.
- 7.) Ajustez la commande de **MISE HORS FONCTION / VOLUME** au niveau de volume désiré.
- 8.) Lorsque le bras de lecture atteint la fin du disque, celui-ci retournera automatiquement sur l'appuie-bras et le tourne-disque s'arrête.
- 9.) Pour mettre le système hors fonction, tournez la commande de **MISE HORS FONCTION/VOLUME** dans le sens antihoraire, jusqu'à ce que vous entendiez un déclic.

**REMARQUE :** Ne pas faire tourner ni arrêter manuellement le tourne-disque. Le déplacement ou le secouage du tourne-disque, sans fixer le bras de lecture à son attache, risque d'endommager celui-ci.

## IMPORTANT!!

- AFIN D'ÉVITER D'ENDOMMAGER LE TOURNE-DISQUE PENDANT LE TRANSPORT, UNE VIS DE BLOCAGE EST SITUÉE DANS LE COIN SUPÉRIEUR DROIT DE LA PLATEFORME DU TOURNE-DISQUE.

- AVANT DE JOUER UN DISQUE, VEUILLEZ UTILISER UN TOURNEVIS POUR TOURNER COMPLÈTEMENT LA VIS DE TRANSPORT DANS LE SENS HORAIRE (LA VIS DESCEND) AFIN DE DÉVERROUILLER LE TOURNE-DISQUE.

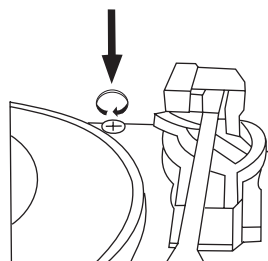

- POUR VERROUILLER DE NOUVEAU LE TOURNE-DISQUE SI VOUS DÉSIREZ LE TRANSPORTER, TOURNEZ LA VIS DANS LE SENS ANTIHORAIRE.

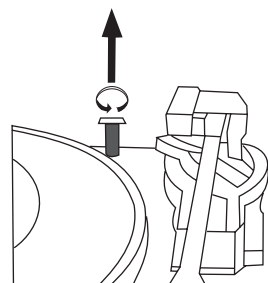

## PRISES DE SORTIE DE LIGNE G/D

Cette chaîne stéréo possède des prises de **SORTIE DE LIGNE G/D** qui vous permettent d'enregistrer le son de la radio ou du tourne-disque de cette chaîne sur un dispositif d'enregistrement externe tel qu'une platine à cassette, un mini-disque, etc.

Raccordez les prises de **SORTIE DE LIGNE G/D** de cette chaîne aux prises d'entrée d'enregistrement de votre dispositif d'enregistrement externe. Les câbles de raccord ne sont pas inclus.

Afin d'effectuer des raccords adéquats et garantir un bon fonctionnement, consultez les instructions incluses avec votre dispositif d'enregistrement externe. Utilisez la radio ou le tourne-disque de cette chaîne selon les instructions de ce guide. La radio ou le tourne-disque sera enregistré directement sur votre dispositif externe.

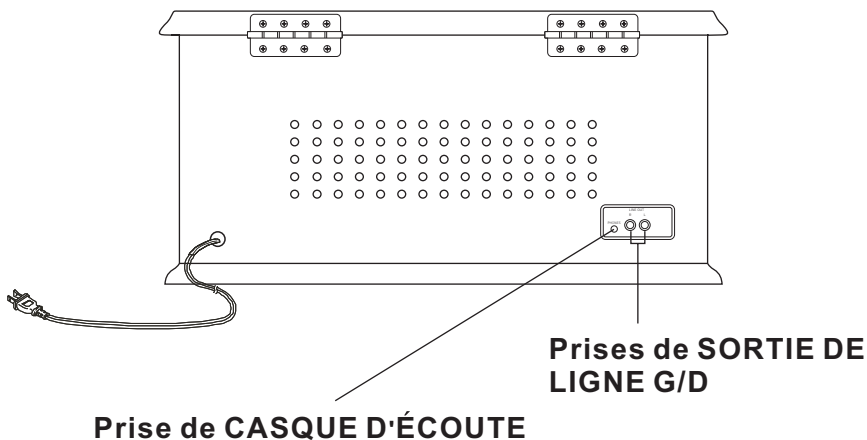

### Utiliser un casque d'écoute stéréo (non inclus)

Raccordez un casque d'écoute stéréo doté d'une mini fiche de 3,5 mm dans la prise **PHONES** située sur le panneau arrière.

Avant de mettre le casque d'écoute sur la tête, réglez toujours la commande de **MISE HORS FONCTION/VOLUME** à un niveau bas. Ensuite, mettez le casque d'écoute et augmentez graduellement le volume jusqu'à ce que vous obteniez un niveau d'écoute confortable. Les haut-parleurs intégrés se mettent automatiquement hors fonction lorsque vous raccordez un casque d'écoute dans la prise de **CASQUE D'ÉCOUTE**.

## Entretien du boîtier

Vous devez prendre soin du boîtier de votre appareil de la même manière que vous le feriez pour un meuble de haute qualité. Lorsque le boîtier se salit, essayez-le à l'aide d'un chiffon antipoussière non abrasif. Si le boîtier est taché d'empreintes digitales, utilisez tout bon nettoyeur en aérosol commercial, toutefois, évitez de projeter l'aérosol directement sur le boîtier afin de ne pas mettre de nettoyeur sur les parties en plastique ou en métal. Nous vous recommandons d'utiliser le nettoyeur sur un chiffon et non directement sur le boîtier.

## GARANTIE DES APPAREILS DE DIVERTISSEMENT DOMESTIQUE D'EMERSON

Nous vous remercions d'avoir acheté cet appareil de divertissement domestique d'EMERSON. Votre nouvel appareil, comme tous ceux de notre production, est conforme à des normes de qualité très rigoureuses. Dans des conditions d'utilisation normales, nous sommes certains qu'il vous donnera entière satisfaction, et ce, pendant de nombreuses années. Cependant, s'il survient un problème, vous êtes protégé en vertu des clauses de cette garantie. Les appareils de divertissement domestique d'EMERSON sont garantis contre tout défaut, tant dans les matériaux que la fabrication, pendant les périodes spécifiées ci-dessous, à condition que lesdits appareils aient été installés et utilisés selon les directives du guide d'utilisation.

### PRODUIT

Appareils audio

Télécommande

Radios-réveils

### PIÈCE ET MAIN-D'OEUVRE

1 an

90 jours

1 an

L'obligation d'EMERSON, en vertu des clauses de cette garantie, est limitée à la réparation, y compris le remplacement des pièces et le coût de la main-d'oeuvre pertinente, ou à notre discrétion, au remplacement de tout appareil de divertissement domestique qui présente des défauts de fabrication pendant la période de garantie.

Les pièces de rechange fournies en rapport avec cette garantie sont couvertes pendant une période égale à la portion résiduelle de la garantie de l'équipement original.

### OBLIGATIONS DU CLIENT

L'appareil est couvert par la garantie à partir de la date de l'achat initial au détail. Par conséquent, le propriétaire de l'appareil doit présenter la facture originale affichant clairement la date. Aucun service ne sera effectué sans présentation de la facture. Le propriétaire est seul responsable de l'expédition de l'appareil à destination et en provenance du centre de service.

## EXCLUSIONS DE LA GARANTIE

Cette garantie ne s'applique qu'aux appareils de divertissement domestique d'EMERSON achetés et utilisés au Canada. Cette garantie ne s'applique ni à l'apparence ni aux accessoires y compris, mais ne s'y limitant pas, aux antennes, boîtier, pièces du boîtier, boutons, piles, couvercles, câbles de raccord, cassettes et disques compacts. En outre, cette garantie ne s'applique pas non plus aux dommages causés par ou survenus lors de la manutention, le transport, le déballage, l'installation, les réglages effectués par le client et mentionnés dans le guide d'utilisation, les réparations ou le remplacement des pièces fournies par un service autre que le Centre de Service et de Réparations de EMERSON, à tout mauvais fonctionnement ou toute panne causée par ou résultant de conditions environnementales anormales, de réparations inadéquates effectuées par un service non autorisé, un entretien inadéquat, des réparations ou modifications effectuées par le client, de mauvais traitements ou un fonctionnement inadéquat, la négligence, un accident, un incendie, une inondation ou tout autre cas de force majeure, incluant le branchement à un circuit à tension incorrecte.

La garantie de cet appareil de divertissement domestique ne s'applique qu'à l'acheteur au détail initial. Cette garantie est nulle en cas d'utilisation commerciale de l'appareil ou à des fins de location, ou si les numéros de série ont été modifiés, égratignés ou effacés. EMERSON se réserve le droit de changer le concept, de faire des modifications ou des améliorations à cet appareil, sans avoir l'obligation d'effectuer les mêmes changements aux appareils fabriqués auparavant. Ce qui précède remplace toute autre garantie explicite ou implicite et EMERSON n'assume aucune responsabilité ni n'autorise quiconque à accepter en son nom toute obligation ou responsabilité liée à la vente, à l'entretien ou aux réparations de ce produit. En aucune circonstance, EMERSON et ses détaillants EMERSON ne seront responsables des dommages spéciaux ou indirects résultant de l'utilisation de ce produit ni de tout retard dans l'application de cette garantie attribuable à des causes indépendantes de notre volonté.

En vertu de certaines lois provinciales ou fédérales, l'acheteur peut avoir d'autres droits spécifiques et, si certaines clauses de cette garantie sont interdites en vertu de ces lois, ces clauses seront nulles et non avenues, mais les autres clauses de cette garantie resteront en vigueur.

## COMMENT OBTENIR LE SERVICE

En cas de besoin, vous pouvez obtenir tous les renseignements sur les services et réparations en vous adressant au marchand EMERSON qui vous a vendu cet appareil, ou en communiquant directement avec nous :

### **SERVICE SONIGEM**

300 Alden Road

Markham, Ontario

L3R 4C1

TÉLÉPHONE : (905) 940-5089

TÉLÉCOPIEUR : (905) 940-2303

1-800-287-4871

Le numéro de série est situé sur la plaque signalétique de l'arrière, sur le panneau arrière. Veuillez prendre un moment pour trouver le numéro de série et transcrivez-le sur les lignes ci-dessous. On peut vous demander de fournir ce numéro de série lorsque vous devez faire réparer l'appareil.

**Numéro de modèle : NR101TTC**

**Numéro de série : \_\_\_\_\_**



EMERSON

Numéro de pièce.: 16-2995EF  
506-01

Imprimé en Chine

Ver1.0