



***Radio-réveil SmartSet^{mc}
à réglage automatique avec
affichage surdimensionné,
deux alarmes et projection
de l'heure***

Guide d'utilisation

CKS3516C

CKS3526C

Visitez notre site Web, au : www.emersonelectronics.ca

MISE EN GARDE

AFIN DE PRÉVENIR LES RISQUES D'ÉLECTROCUTION, N'UTILISEZ PAS CETTE FICHE AVEC UNE RALLONGE, UNE PRISE DE COURANT OU AUTRE PRISE DONT LA FICHE NE PÉNÈTRE PAS À FOND. AFIN DE PRÉVENIR LES RISQUES D'INCENDIE OU D'ÉLECTROCUTION, N'EXPOSEZ PAS CET APPAREIL À LA PLUIE OU À L'HUMIDITÉ.

 <p>Les symboles de l'éclair et de la pointe de flèche dans un triangle permettent d'alerter l'utilisateur de la présence de 'tension dangereuse' non isolée à l'intérieur de l'appareil, d'une force telle qu'elle constitue un risque sérieux d'électrocution.</p>	<p>MISE EN GARDE RISQUE D'ÉLECTROCUTION NE PAS OUVRIR</p> <p>AFIN DE RÉDUIRE LES RISQUES D'ÉLECTROCUTION, NE RETIREZ PAS LE BOÎTIER (NI LE PANNEAU ARRIÈRE). CET APPAREIL NE CONTIENT AUCUNE PIÈCE POUVANT ÊTRE RÉPARÉE PAR L'UTILISATEUR.</p>	 <p>Le point d'exclamation à l'intérieur du triangle permet d'alerter l'utilisateur de la présence d'instructions de fonctionnement et d'entretien importantes accompagnant le produit.</p>
---	---	--

MESURES DE SÉCURITÉ IMPORTANTES

1. Lisez ces instructions. Conservez ces instructions. Respectez toutes les mises en garde. Suivez toutes les instructions se rapportant au fonctionnement de l'appareil. N'utilisez pas cet appareil près de l'eau ni de toute autre source d'humidité. N'utilisez qu'un linge doux et humide pour nettoyer l'appareil.
2. N'obstruez pas les ouvertures d'aération de l'appareil. Respectez les directives du fabricant en rapport avec l'installation.
3. N'installez pas l'appareil près de sources de chaleur telles que les plinthes électriques, poêles à combustion ou tout autre dispositif produisant de la chaleur (même les amplificateurs).
4. Cet appareil comporte soit une fiche polarisée de courant alternatif (une fiche dont l'une des broches est plus large que l'autre), soit une fiche dotée d'une troisième broche de mise à la terre. Ne tentez pas d'annuler l'un ou l'autre de ces dispositifs de protection. La broche de mise à la terre, tout comme la broche plus large, constitue une mesure de sécurité importante visant à vous protéger. Ces types de fiches ne peuvent entrer que d'une seule façon dans une prise CA. Si vous ne pouvez pas insérer complètement la fiche dans la prise de courant, faites appel à un électricien qui changera votre prise murale désuète.
5. Vous devez acheminer les fils d'alimentation de façon à ce qu'ils ne soient pas pincés ni écrasés par des objets placés par-dessus. Portez une attention particulière aux fiches, aux prises de courant et aux points précis où ils sortent de l'appareil.
6. N'utilisez que les accessoires et fixations recommandés par le fabricant.
7. Pour plus de protection lors des orages ou lorsque vous planifiez ne pas utiliser l'appareil pendant de longues périodes de temps.
8. Confiez tout appel de service à un technicien qualifié. Vous aurez besoin d'une vérification ou d'une réparation si le cordon d'alimentation ou la fiche de l'appareil a été écorché ou si celui-ci est endommagé de quelque façon que ce soit, s'il a été exposé à la pluie ou à une source d'humidité, si des objets sont tombés dans le boîtier, s'il ne fonctionne pas comme d'habitude ou s'il a été échappé.
9. L'appareil ne doit pas être exposé aux éclaboussures et aucun objet rempli de liquide, tel un vase ne doit pas être déposé sur celui-ci.
10. N'utilisez qu'un chariot, trépied, pied, support ou table spécifiés par le fabricant ou vendus avec l'appareil. Lorsque vous utilisez un chariot, veuillez être prudents lorsque vous le déplacez afin d'éviter que l'appareil se renverse et cause des blessures.
11. Ne surchargez pas la prise de courant CA. Utilisez uniquement la source d'alimentation indiquée.
12. Utilisez uniquement des pièces de rechange spécifiées par le fabricant.
13. L'appareil peut être installé au mur seulement sur recommandations du fabricant.
14. Lorsqu'une réparation ou un entretien ont été effectués sur l'appareil, demandez au technicien de faire une vérification préventive pour vous assurer que l'appareil est en bon état de marche.



Nous vous remercions d'avoir fait l'acquisition de ce radio-réveil SmartSet^{mc} d'Emerson doté de deux alarmes et d'un système de projection de l'heure.

Ce radio-réveil utilise la technologie brevetée SmartSet^{mc} de réglage automatique de l'heure. Lorsque vous branchez le radio-réveil pour la première fois à une prise de courant CA et après chaque interruption de courant, le radio-réveil réglera automatiquement l'année, le mois, la journée et l'heure et ce, en quelques secondes. Nous savons à quel point cela peut être frustrant de faire face à l'écran qui clignote à "12:00" lorsque vous vous réveillez le matin. Mais grâce au radio-réveil SmartSet^{mc}, ce problème ne se reproduira plus jamais puisqu'il se règle automatiquement dès que le courant revient; il vous réveillera donc à la bonne heure, à chaque fois.

Le radio-réveil SmartSet^{mc} vous procure également deux alarmes que vous pouvez régler indépendamment afin de vous réveiller au son de l'alarme pour une alarme et l'autre, au son de la musique. Les deux alarmes peuvent être programmées pour sonner à tous les jours, les jours de la semaine ou les fins de semaine seulement.

Ce modèle est également doté d'un système intégré de projection de l'heure qui projette l'heure avec de gros chiffres rouges sur le mur ou le plafond d'une pièce obscure. Ceci vous permet de voir l'heure sans avoir à regarder le radio-réveil.

Pour couronner le tout, une pile auxiliaire au lithium de longue durée est déjà installée dans votre radio; vous n'aurez pas à vous rappeler de mettre une pile de 9 volts neuve dans l'appareil à tous les six mois. Dans des conditions d'utilisation normales, la pile au lithium peut vous procurer une autonomie de 3 à 5 ans ou plus, alors il n'est pas nécessaire de changer la pile de 9 volts tous les 6 mois, tel qu'il est recommandé pour les autres radio-réveil.

Nous avons pris grand soin à la fabrication de votre radio et nous sommes assurés de son fonctionnement avant qu'elle quitte notre usine. Si vous avez de la difficulté à effectuer les réglages ou à la faire fonctionner, veuillez contacter un représentant du service à la clientèle d'Emerson au numéro sans frais : 1-800-663-5954.

Une fois de plus, nous vous remercions d'avoir acheté ce radio-réveil .

À des fins de référence, veuillez inscrire le numéro de série de votre radio-réveil SmartSet^{mc} d'Emerson.

REMARQUES IMPORTANTES

- Évitez d'installer cet appareil à la lumière directe du soleil ou près des appareils de chauffage tels que des plinthes électriques, au-dessus des composants stéréo qui dégagent beaucoup de chaleur, ni dans les endroits peu aérés, humides ou poussiéreux, les endroits soumis à des vibrations constantes.
- Ne faites fonctionner les commandes et interrupteurs de l'appareil qu'en suivant les directives de ce guide.
- Avant de mettre l'appareil en marche, assurez-vous que le fil d'alimentation soit installé correctement.
- Lorsque vous déplacez l'appareil, assurez-vous au préalable de débrancher le fil d'alimentation CA.

IMPORTANT

Puisque les circuits numérique peuvent créer des parasites aux autres syntoniseurs radio ou téléviseurs à proximité, mettez cet appareil hors tension lorsque vous ne l'utilisez pas ou éloignez-le du syntoniseur qui subit les interférences.

REMARQUE : Cet appareil numérique ne dépasse pas les limites de classe B se rapportant aux émissions de parasites radio provenant d'appareils numériques, selon les restrictions d'Industrie Canada relatives aux interférences radio. Ces restrictions procurent une protection raisonnable contre les interférences nuisibles au sein d'une installation donnée. Cet appareil génère, utilise et peut émettre des fréquences radio et s'il n'est pas installé et installé selon les instructions, peut nuire aux radiocommunications. Toutefois, rien ne garantit que des parasites ne surviendront pas dans une installation particulière. Si cet appareil cause des interférences nuisibles à la réception du téléviseur ou de la radio, ce que vous pouvez déterminer en ouvrant et en fermant votre appareil, nous vous invitons à essayer l'une des mesures correctives suivantes:

- Réorientez ou déplacez l'antenne de réception.
- Éloignez l'appareil du composant qui reçoit les ondes.
- Branchez l'appareil dans une prise de courant CA raccordée à un circuit différent de celui du composant qui reçoit les ondes.
- Au besoin, consultez votre marchand électronique ou un technicien spécialisé dans le service des radios/téléviseurs pour des suggestions supplémentaires.

PRÉPARATIFS AVANT L'UTILISATION

- Retirez le radio-réveil de la boîte et de l'emballage. Veuillez conserver l'emballage au cas où vous devriez retourner ou déménager l'appareil. Emballer le radio-réveil dans sa boîte avec les matériaux d'emballage originaux constitue la seule façon sécuritaire de le protéger contre les dommages pouvant survenir lors de l'expédition.
- Retirez les étiquettes autocollantes se trouvant sur le panneau avant de la radio, mais ne retirez aucune étiquette qui se trouve à l'arrière de l'appareil.
- Inscrivez le numéro de série de l'appareil dans l'espace prévu à la page de la garantie de ce guide d'utilisation.
- Déposez l'appareil sur une surface stable (table, bureau ou tablette), près d'une prise de courant CA; éloignez-le de la lumière directe du soleil, des sources de chaleur, de poussière, d'humidité et de vibration.
- Déployez le cordon d'alimentation CA à sa pleine longueur. L'antenne FM est intégrée dans ce cordon. Il doit être étiré complètement pour que la réception du FM soit optimisée.

PROTÉGEZ VOS MEUBLES

Cet appareil est doté de “pieds” de caoutchouc antidérapants qui empêchent l'appareil de bouger lorsque vous utilisez les commandes. Ces “pieds” sont faits de caoutchouc formulé spécifiquement pour ne pas laisser de marques noires ou de taches sur vos meubles. Cependant, certains meubles en bois traité avec un poli à meubles à base d'huile, un préservatif pour le bois ou de nettoyeurs en vaporisateur peuvent amollir les “pieds” de caoutchouc et laisser des marques ou des résidus de caoutchouc sur le meuble. Afin d'éviter d'endommager vos meubles, nous vous recommandons fortement que vous utilisiez des coussinets de feutre autocollants, disponibles dans la plupart des quincailleries et que vous les colliez sous les “pieds” de caoutchouc avant d'installer l'appareil sur un meuble de bois.

SOURCES D'ALIMENTATION

Ce radio-réveil a été conçu pour fonctionner sur une prise d'alimentation de 110 V-120 V CA, 60 Hz seulement. Vous pourriez causer des dommages qui ne sont pas couverts par la garantie.

Ce radio-réveil devrait être raccordé à une prise de courant CA qui est 'commutée' (active) en tout temps. Ne le branchez pas sur une prise de courant contrôlée par un interrupteur mural. Lorsque la tension est interrompue, la pile au lithium de l'appareil prend l'alimentation en charge afin de conserver les réglages de l'heure et de l'alarme. Afin de prolonger l'autonomie de la pile au lithium, branchez le radio-réveil sur une prise de courant alternatif active en tout temps.

Vous remarquerez que votre radio-réveil est doté d'une fiche d'alimentation CA polarisée dont l'une des broches est plus large que l'autre. Ceci constitue une mesure de sécurité. Si cette fiche ne pénètre pas dans votre prise de courant actuelle, ne tentez pas d'annuler cette mesure préventive en la limant, coupant ou autre afin de mieux l'insérer. Si la fiche ne fait pas dans la prise, vous avez probablement une prise CA non polarisée, qui est désuète. Nous vous conseillons fortement de demander à un électricien de la remplacer par une prise conforme et sécuritaire.

SYSTÈME DE MÉMOIRE DE SECOURS SURE ALARM

Le système de mémoire de secours 'Sure-Alarm' de ce radio-réveil vous permet de conserver l'heure et les réglages d'alarme en cas de panne de courant temporaire.

Lorsque l'alimentation est rétablie, les réglages de l'heure et de l'alarme demeureront intacts. Si l'alimentation n'est pas rétablie au moment du réveil, l'affichage ne sera pas illuminé et la radio ne

fonctionnera pas, mais une mini-alarme sera automatiquement activée pour vous réveiller, même lorsque vous avez sélectionné l'alarme au son de la radio. L'alarme 'Sure Alarm' retentira pendant trente secondes et se désactivera automatiquement.

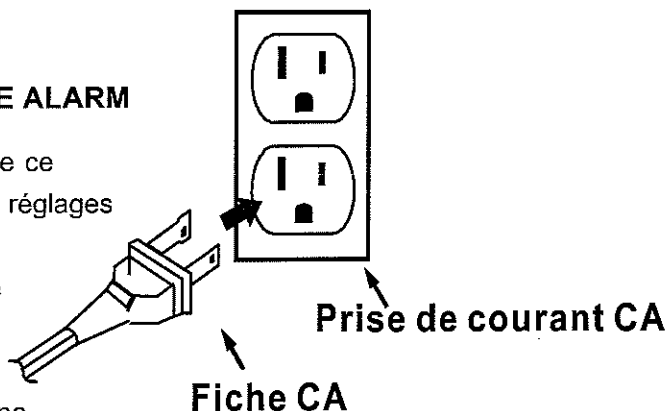

Appuyez sur la touche **RADIO ON/OFF** pour arrêter immédiatement l'alarme. La fonction de prolongation du sommeil **SNOOZE** ne sera pas disponible pendant le fonctionnement du système 'Sure Alarm'

REMARQUE : Afin de maximiser l'autonomie de la pile au lithium intégré, veuillez régler les options **ALARM 1** et **ALARM 2** à la position hors fonction "**OFF**" lorsque la radio n'est pas branchée à une prise de courant CA pendant quelques heures. Ceci empêche le système 'Sure Alarm' de s'activer accidentellement.

EMPLACEMENT DES COMMANDES ET VOYANTS

Panneau avant

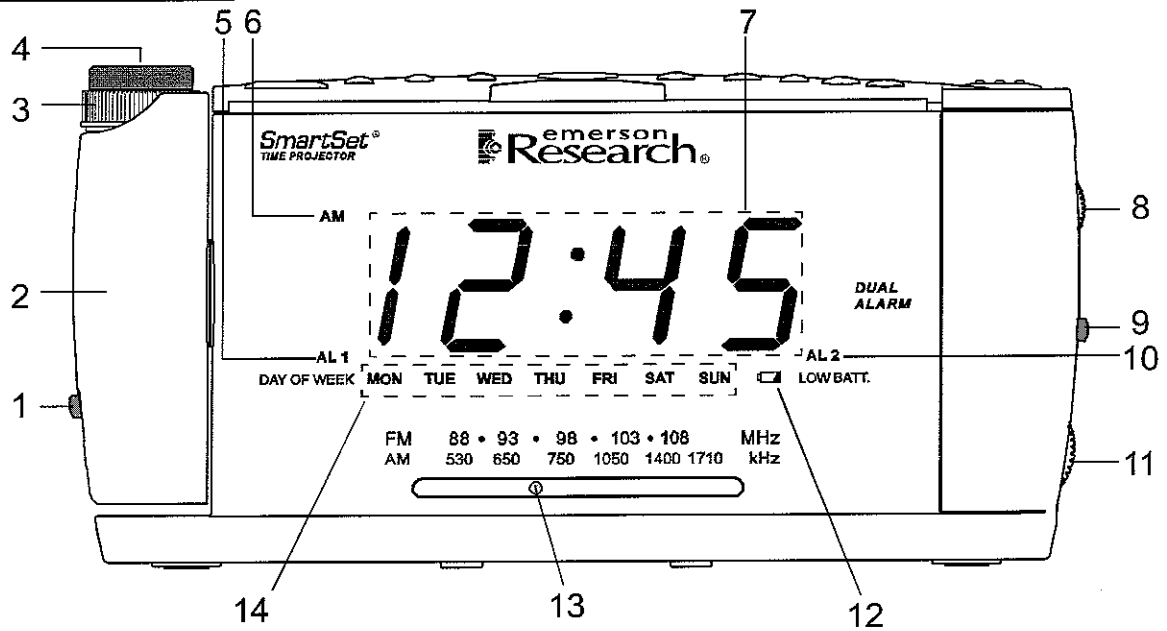

Panneau supérieur

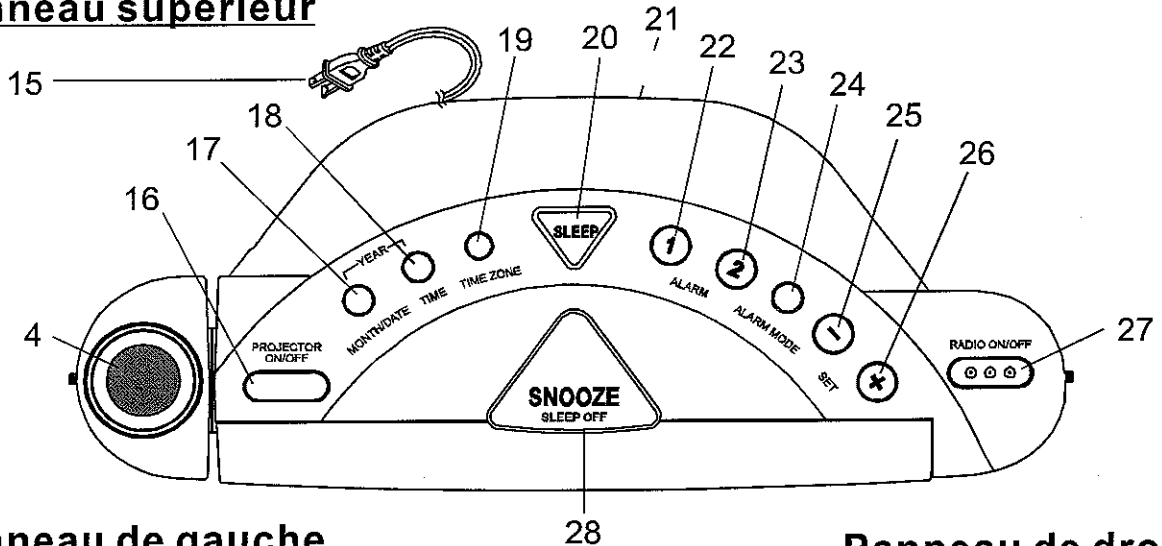

Panneau de gauche

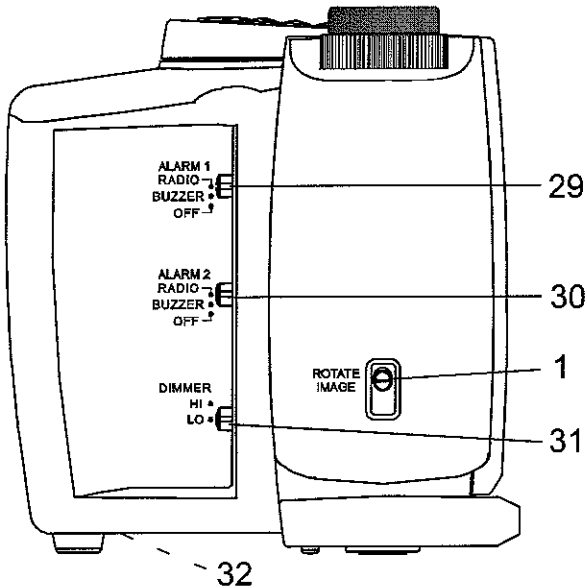

Panneau de droite

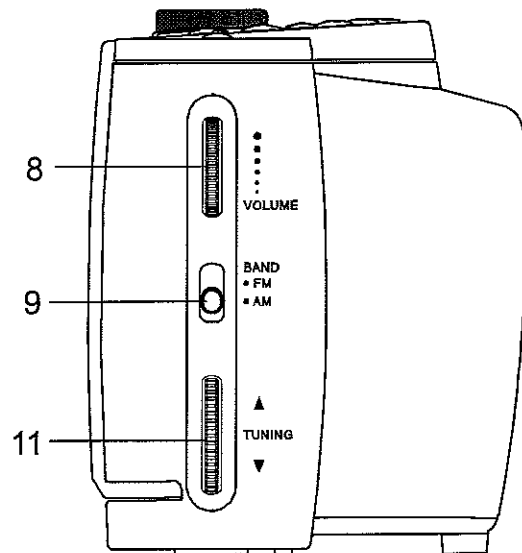

1. Commutateur de rotation de la projection de l'image **ROTATE IMAGE**
2. Projecteur
3. Anneau de réglage de la mise au point de la projection
4. Lentille de projection
5. Voyant de l'alarme **AL 1**
6. Voyant **AM**
7. Affichage de l'heure/de la date
8. Commande de **VOLUME**
9. Commutateur des bandes **BAND (AM/FM)**
10. Voyant de l'alarme **AL 2**
11. Commande de syntonisation **TUNING**
12. Voyant de pile faible  **LOW BATT.**
13. Pointeur de syntonisation
14. Voyants **JOUR DE LA SEMAINE (MON (lundi), TUE (mardi), WED (mercredi), THU (jeudi), FRI (vendredi), SAT (samedi), SUN (dimanche))**
15. Cordon d'alimentation CA (situé à l'arrière du boîtier)
16. Touche de mise en/hors fonction de la projection **PROJECTOR ON/OFF**
17. Touche de réglage du mois/de la date **MONTH/DATE**
18. Touche de réglage de l'heure **TIME**
19. Touche de réglage du fuseau horaire **TIME ZONE**
20. Touche de minuterie-sommeil **SLEEP**
21. Haut-parleur (situé à l'arrière du boîtier)
22. Touche de réglage de l'alarme 1 **ALARM 1**
23. Touche de réglage de l'alarme 2 **ALARM 2**
24. Touche de mode d'alarme **ALARM MODE** (réglage de l'alarme pour les jours de la semaine/fins de semaine/quotidienne)
25. Touche de réglage **SET**
26. Touche de réglage **SET +**
27. Touche de mise en/hors fonction de la radio **ON/OFF**
28. Touche de prolongation de sommeil/mise hors fonction **SNOOZE/SLEEP OFF**
29. Commutateur de sélection de l'alarme 1 **ALARM 1 (RADIO/BUZZER/OFF)**
30. Commutateur de sélection de l'alarme 2 **ALARM 2 (RADIO/BUZZER/OFF)**
31. Commutateur d'atténuation de la luminosité de l'affichage **DIMMER (HI/LO)**
32. Compartiment de la pile de sauvegarde (situé sous l'appareil)

INSTRUCTIONS DE FONCTIONNEMENT

RÉGLAGE INITIAL DE L'HEURE

IMPORTANT :

La première fois que vous branchez votre nouveau radio-réveil SmartSet^{mc} dans une prise de courant CA, l'ordinateur interne réglera automatiquement l'heure exacte selon **le fuseau horaire de l'est** par défaut. L'affichage effectuera un balayage pendant quelques secondes et ajustera le mois, la date, le jour et l'heure exacte du fuseau horaire de l'est. Si vous demeurez dans le fuseau horaire de l'est, il n'y a rien d'autre à faire. Votre horloge est maintenant réglée adéquatement et fonctionne normalement.

Si vous ne demeurez pas dans le fuseau horaire de l'est, vous devez changer le fuseau horaire par défaut selon votre propre zone. Vous n'avez qu'à le faire une seule fois; le radio-réveil SmartSet^{mc} se conservera en mémoire le nouveau fuseau horaire par défaut et reviendra toujours à ce réglage après une panne de courant.

Le radio-réveil SmartSet^{mc} peut afficher l'heure dans 7 fuseaux horaires différents. Les numéros des zones sont attribués ainsi :

- ZONE 1 — Heure normale de l'Atlantique**
- ZONE 2 — Heure de l'est**
- ZONE 3 — Heure centrale**
- ZONE 4 — Heure des montagnes Rocheuses**
- ZONE 5 — Heure normale du Pacifique**
- ZONE 6 — Heure du Yukon (Alaska)**
- ZONE 7 — Heure d'Hawaï**

Pour changer l'affichage du fuseau horaire par défaut, appuyez sur la touche '**TIME ZONE**'. Le mot '**ZONE**' apparaît à l'affichage principal et le numéro '**2**' apparaît à l'affichage du mois/date, vous indiquant



Que le fuseau horaire par défaut est la zone 2, l'heure de l'est. Maintenez la touche '**TIME ZONE**' enfoncée et appuyez sur la touche **SET +** ou **SET-** jusqu'à ce que votre propre fuseau horaire apparaisse à l'affichage, puis relâchez les touches. L'affichage de l'horloge changera à l'heure exacte selon le fuseau horaire sélectionné. L'horloge reviendra toujours à l'heure exacte dans le fuseau horaire sélectionné après chaque panne de courant. Si vous déménagez dans un fuseau horaire différent, changez simplement le réglage du fuseau horaire par défaut selon la nouvelle zone et le radio-réveil SmartSet^{mc} se souviendra du réglage.

AFFICHAGE DE LA DATE

Pour voir l'affichage de la date et de l'heure en tout temps, appuyez sur la touche **MONTH/DATE**. Le mois et la date exacts apparaissent dans l'affichage, dans le format numérique suivant : MM/DD. Par exemple, le 21 mai sera affiché ainsi : "5.21". Lorsque vous relâchez la touche **MONTH/DATE**, l'affichage de l'heure revient à la normale.

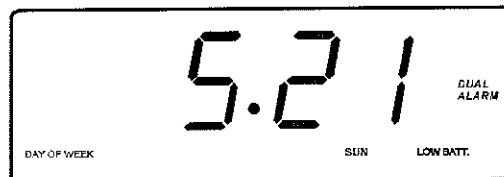

AFFICHAGE DE L'ANNÉE

Pour afficher l'année, appuyez simultanément sur les touches **MONTH/DATE** et **TIME**. L'affichage passera de l'affichage de l'heure à l'affichage de l'année. Lorsque vous relâcherez la touche **MONTH/DATE** et **TIME**, l'heure sera de nouveau affichée.

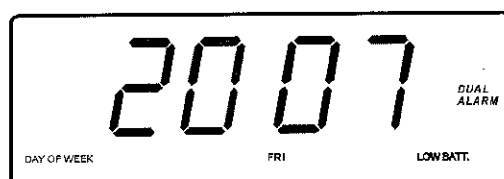

L'HEURE D'ÉTÉ ET L'ANNÉE BISSEXTILE

L'ordinateur intégré dans le radio-réveil SmartSet^{mc} ajuste automatiquement l'horloge lorsqu'il y a des changements d'heure et dans le cas d'une année bissextile, comme suit :

- **Le début de l'heure d'été :**
À 2:00 AM le 2^{ème} dimanche de mars, l'horloge avancera automatiquement à 3:00 AM.
- **La fin de l'heure d'été :**
À 3:00 AM le 1^{er} dimanche de novembre, l'horloge se réglera automatiquement à 2:00 AM.
- **Année bissextile :**
À minuit le 28 février, l'affichage du calendrier changera à "2. 29" le 29 février.

RÉGLAGES MANUELS DE L'HEURE

Certaines personnes préfèrent régler l'horloge de 5 à 10 minutes d'avance pour s'assurer d'être toujours à l'heure. Même si le SmartSet^{mc} s'ajuste automatiquement, il vous est quand même possible de le régler manuellement si vous le désirez.

Pour ajuster manuellement l'heure, appuyez et maintenez la touche **TIME** enfoncée et appuyez soit sur la touche de réglage **SET +** ou **SET -** pour avancer le réglage de l'heure ou le reculer. À chaque pression de la touche **SET +** ou **SET -**, l'heure changera d'une minute à la fois. Si vous maintenez la touche **SET +** ou **SET -** enfoncée, l'heure continuera de changer. Lentement au début, une minute à la fois, puis augmentera sa vitesse par la suite.

REMARQUE : *Si vous changez manuellement l'heure, votre nouveau réglage est entré dans la mémoire du SmartSet^{mc}. S'il y a une panne de courant, l'heure que vous avez réglée sera affichée lors du rétablissement du courant.*

AJUSTER L'HEURE DU RÉVEIL

Votre radio-réveil SmartSet^{mc} possède deux alarmes distinctes que vous pouvez programmer et utiliser indépendamment. Vous pouvez régler les alarmes pour réveiller deux personnes à des heures différentes pour qu'elles vous réveillent soit au son de la radio, soit à celui de la sonnerie d'alerte. De plus, vous pouvez régler les alarmes pour les jours de semaine, les fins de semaine ou à tous les jours.

1. Appuyez sur la touche **ALARM 1** ou **ALARM 2** tout en la tenant enfoncée. L'heure de l'afficheur passera de l'heure actuelle à l'heure de l'alarme 1 ou 2.



2. En maintenant les touches **ALARM 1** ou **ALARM 2** enfoncée, appuyez sur la touche **SET +** ou **-** pour vous déplacer vers l'avant ou l'arrière jusqu'à l'heure désirée du réveil.
3. Relâchez les touches **SET +** ou **-** lorsque l'heure désirée apparaît à l'affichage.

REMARQUE : Assurez-vous de régler l'heure de réveil au bon mode, soit AM, soit PM. Si le voyant AM est allumé, l'heure de l'affichage est bien le "AM".

4. Lorsque l'heure de réveil désirée apparaît à l'affichage (AM ou PM), relâchez les touches de réglage **ALARM 1** ou **ALARM 2**.

SÉLECTIONNER LE MODE DE L'ALARME

Votre radio-réveil SmartSet(mc) vous permet de sélectionner trois différents modes d'alarmes. Les modes sont les suivants :

- **Tous les jours** l'alarme fonctionnera 7 jours par semaine.
- **Jours de la semaine seulement** l'alarme fonctionnera uniquement du lundi au vendredi.
- **Fin de semaine seulement** l'alarme fonctionnera uniquement le samedi et le dimanche.

Pour régler le mode d'alarme 1, appuyez sur la touche **ALARM 1**. L'heure du réveil sera affichée à l'écran et les voyants des **Jours de la semaine** indiqueront le mode d'alarme sélectionné.

- Si tous les voyants des jours de la semaine sont allumés, alors le mode de réglage à tous les jours est sélectionné.
- Si seulement les voyants du lundi au vendredi sont allumés, alors le réglage est sélectionné pour que l'alarme sonne du lundi **MON** au vendredi **FRI** seulement.
- Si seulement les voyants samedi **SAT** et dimanche **SUN** sont allumés, alors le réglage de fin de semaine est sélectionné.

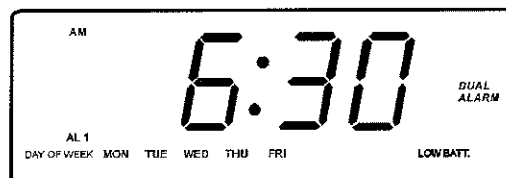
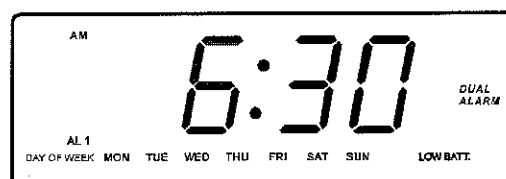

Tenez la touche **ALARM 1** et appuyez sur la touche **ALARM MODE** afin de sélectionner le mode désiré. Lorsque tous les voyants des 7 jours sont allumés, l'alarme sera déclenchée tous les jours. Si les voyants de lundi à vendredi sont allumés, mais que ceux du samedi et du dimanche sont éteints, l'alarme ne fonctionnera que les **Jours de la semaine**. Si seuls les voyants de samedi et de dimanche sont allumés, l'alarme ne fonctionnera que la fin de semaine. Relâchez la touche **ALARM MODE** et **ALARM 1** et l'affichage revient à l'heure actuelle.

VÉRIFIEZ L'HEURE DU RÉVEIL ET LE MODE DE FONCTIONNEMENT

Vous pouvez vérifier les réglages de l'alarme 1 ou 2 en tout temps en appuyant sur la touche **ALARM 1** ou **ALARM 2**. L'affichage changera de l'heure à l'heure du réveil et les voyants de la journée vous indiqueront le mode de l'alarme sélectionné.

Relâchez la touche **ALARM 1** ou **ALARM 2** et l'appareil reviendra à l'heure actuelle.

ÉCOUTER LA RADIO

- Sélectionnez la bande désirée, **AM** ou **FM**.
- Réglez le volume **VOLUME** à niveau faible.
- Appuyez sur la touche de mise en marche/arrêt de la radio **RADIO ON/OFF** pour mettre la radio en marche. Le pointeur de syntonisation de la radio s'allumera.
- Sélectionnez la station désirée à l'aide du contrôle de syntonisation **TUNING**.
- Réglez le volume **VOLUME** au niveau désiré.
- Lorsque vous avez terminé d'écouter la radio, appuyez sur la touche **RADIO ON/OFF** pour arrêter la radio. Le pointeur de syntonisation s'éteindra.

RENSEIGNEMENTS RELATIFS AUX ANTENNES

AM - L'antenne AM est intégrée dans le boîtier de la radio. Si la station AM que vous désirez écouter n'entre pas bien, tournez la radio jusqu'à ce que vous obteniez la meilleure réception.

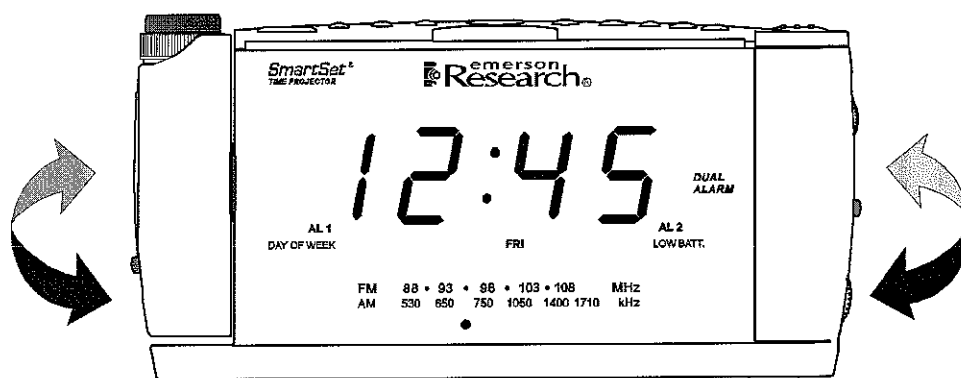

FM - L'antenne FM est intégrée dans le cordon d'alimentation CA. Si la réception FM est médiocre, changez la position du cordon jusqu'à ce que vous trouviez celle qui vous donne la meilleure réception.

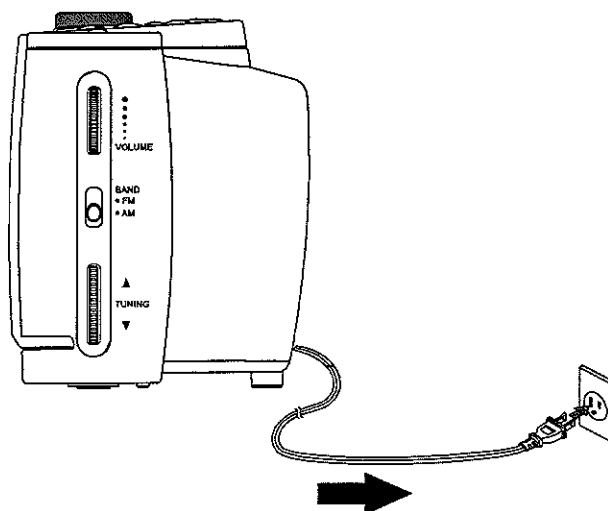

SE RÉVEILLER AU SON DE LA RADIO

1. Mettez la radio en marche et choisissez la bande de syntonisation, la station et le niveau de volume désirés au moment du réveil. Puis, mettez la radio hors tension.
2. Vérifiez les réglages de l'heure de réveil et du mode d'alarme correspondant à l'alarme que vous utilisez : Alarme 1, Alarme 2 ou les deux.
3. Réglez les sélecteurs des alarmes **ALARME** à la position de la radio "**RADIO**". Les voyants des **AL 1** et **AL 2** seront allumés, confirmant que les alarmes sont réglées.
4. À l'heure de réveil désirée, la radio sera mise en marche. Elle jouera pendant une heure, puis s'éteindra automatiquement.
5. Si vous désirez arrêter la radio avant, appuyez sur la touche **ALARM 1** ou **ALARM 2** ou sur la touche de mise en marche/arrêt de la radio **RADIO ON/OFF**. La radio arrêtera, mais le voyant d'alarme 1 (ou 2) demeurera allumé et l'alarme sera programmée pour le lendemain (selon le réglage du mode d'alarme).
6. Si vous ne voulez pas que l'appareil vous réveille au son de la radio le lendemain, réglez le commutateur d'alarme **ALARME** à la position hors fonction **OFF**.

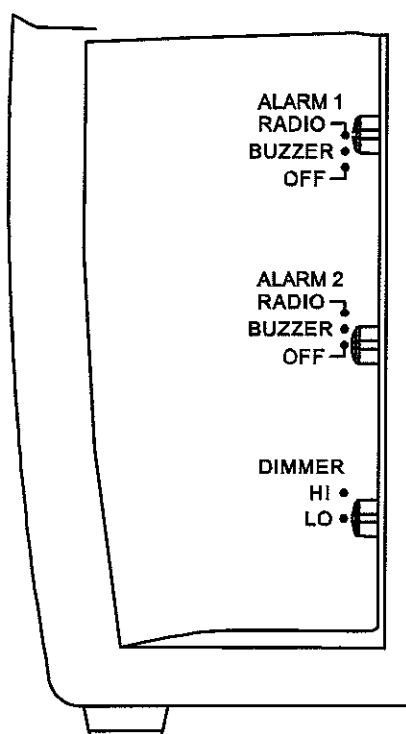

RÉVEIL PAR LA SONNERIE D'ALERTE "BUZZER" (ALARME EN CRESCENDO)

REMARQUE :

L'alarme 1 et l'alarme 2 ont deux tonalités d'alarme différentes.

- L'alarme 1 est un bip simple.
- L'alarme 2 est un bip double.

1. Reconfirmez le réglage de l'heure du réveil et du mode d'alarme pour l'alarme que vous désirez, soit 1, alarme 1 ou 2.
2. Réglez le sélecteur d'alarme **ALARM** pour une ou deux alarmes à la position **BUZZER**. Le(s) voyant(s) approprié(s), **AL 1** ou **AL 2** s'allumera pour confirmer que l'alarme est réglée.
3. À l'heure réglée, la sonnerie d'alerte sonnera. L'alarme sonnera pendant une heure puis s'arrêtera automatiquement.
4. Pour arrêter la sonnerie d'alerte plus tôt, appuyez sur la touche appropriée, soit **ALARM 1** ou **ALARM 2**. La sonnerie d'alerte s'arrêtera, mais le réglage restera intact. La sonnerie d'alerte se déclenchera à la même heure lendemain (dépendamment du réglage du mode). Pour arrêter la sonnerie d'alarme et mettre en marche la radio, appuyez sur la touche **RADIO ON/OFF** plutôt que les touches **ALARM 1** et **ALARM 2**.
5. Si vous ne désirez pas que l'alarme se déclenche le lendemain, mettez le sélecteur d'alarme **ALARM** à la position hors fonction **OFF**.

FONCTIONNEMENT DE LA RADIO ET DE LA SONNERIE D'ALERTE

Vous pouvez régler le sélecteur d'alarme pour vous réveiller au son de la **RADIO** et l'autre au son de l'alarme. Réglez simplement le sélecteur d'alarme **ALARM 1** et **ALARM 2** à la position désirée.

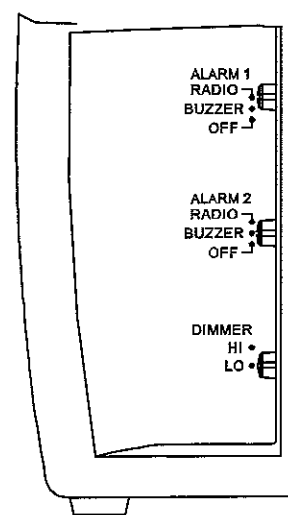

COMMANDE DE PROLONGATION DU SOMMEIL "SNOOZE"

Lorsque l'une ou l'autre des alarmes est activée, vous pouvez appuyer sur la touche **SNOOZE/SLEEP OFF** afin de prolonger votre sommeil de quelques minutes.

Le voyant **AL** correspondant clignotera.

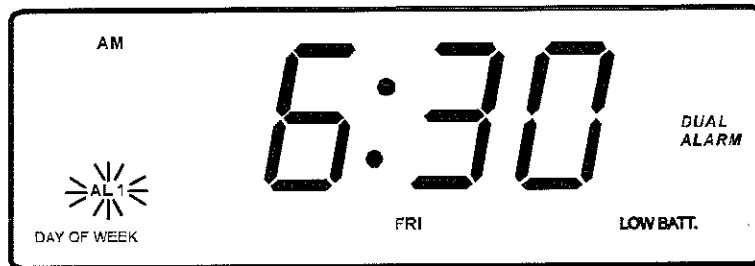

Lorsque les 9 minutes sont écoulées, l'alarme se remet en fonction et le voyant cesse de clignoter. Vous pouvez prolonger ainsi votre sommeil plusieurs fois, si vous le désirez.

MINUTERIE-SOMMEIL AU SON DE LA RADIO

Vous pouvez activer la minuterie-sommeil au son de la radio. La radio se met en marche et jouera pendant 90 minutes puis s'arrêtera automatiquement.

1. Appuyez sur la touche **SLEEP** afin d'activer la minuterie-sommeil au son de la radio. La radio se met en marche et l'affichage indique "10" et la radio se met à jouer. Après 10 minutes la radio s'arrêtera automatiquement. À chaque pression de la touche **SLEEP** prolonge le sommeil de 10 minutes. Ce réglage est réglé par défaut.

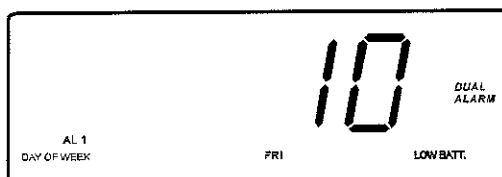

2. Pour augmenter ou diminuer le temps que jouera la radio avant de s'éteindre, tenez la touche **SLEEP** enfoncée et appuyez sur **SET +** ou sur **-** jusqu'à ce que la durée désirée apparaisse à l'affichage, puis relâchez les touches. La durée maximale de la minuterie-sommeil est de "90" minutes et la durée minimale, de "02" minutes.

REMARQUE : Lorsque vous changez le réglage par défaut (10 minutes) de la minuterie-sommeil à un réglage différent, le nouveau réglage devient le réglage par défaut. Chaque fois que vous activez la minuterie-sommeil, l'appareil débutera avec le nouveau réglage par défaut et effectuera un compte à rebours à partir de ce point.

3. Appuyez sur la barre de prolongation du sommeil **SNOOZE/SLEEP OFF** pour annuler la minuterie-sommeil avant que le compte à rebours n'ait atteint "00" et mettre la radio immédiatement hors tension.

IMPORTANT : Rappelez-vous que la station syntonisée et le réglage du niveau de volume que vous aurez programmés pour la minuterie-sommeil seront ceux que vous entendrez le matin, en mode de réveil au son de la radio. Si, pour vous endormir au son de la musique, vous avez réglé le son à un niveau faible, c'est le même niveau que vous entendrez en vous réveillant le lendemain matin.

RÉGLAGE DE L'INTENSITÉ LUMINEUSE DE L'AFFICHAGE

Réglez le commutateur **DIMMER** est réglé au niveau élevé **HI** à l'usine. Si vous trouvez l'affichage trop brillant dans une pièce sombre, réglez-le à la position faible **LO**.

FONCTIONNEMENT DE LA FONCTION DE PROJECTION DE L'HEURE

REMARQUES IMPORTANTES :

- *La projection de l'heure sur votre mur ou votre plafond n'est visible que si la pièce n'est pas éclairée. La projection de l'heure ne sera pas visible si la lumière est allumée.*
- *Si une panne de courant survient lorsque le projecteur est en fonction, l'affichage principal et la projection de l'heure se mettront hors fonction. Lorsque l'alimentation est rétablie, l'affichage principal affichera l'heure exacte, mais la projection de l'heure sera désactivée. Vous devrez appuyez une fois sur la touche **PROJECTOR ON/OFF** pour réactiver la projection de l'heure.*

1. Éteignez les lumières de la pièce.
2. Appuyez sur la touche **PROJECTOR ON/OFF** pour activer la projection.
3. Retournez lentement le projecteur afin de vous permettre de viser le mur ou le plafond.

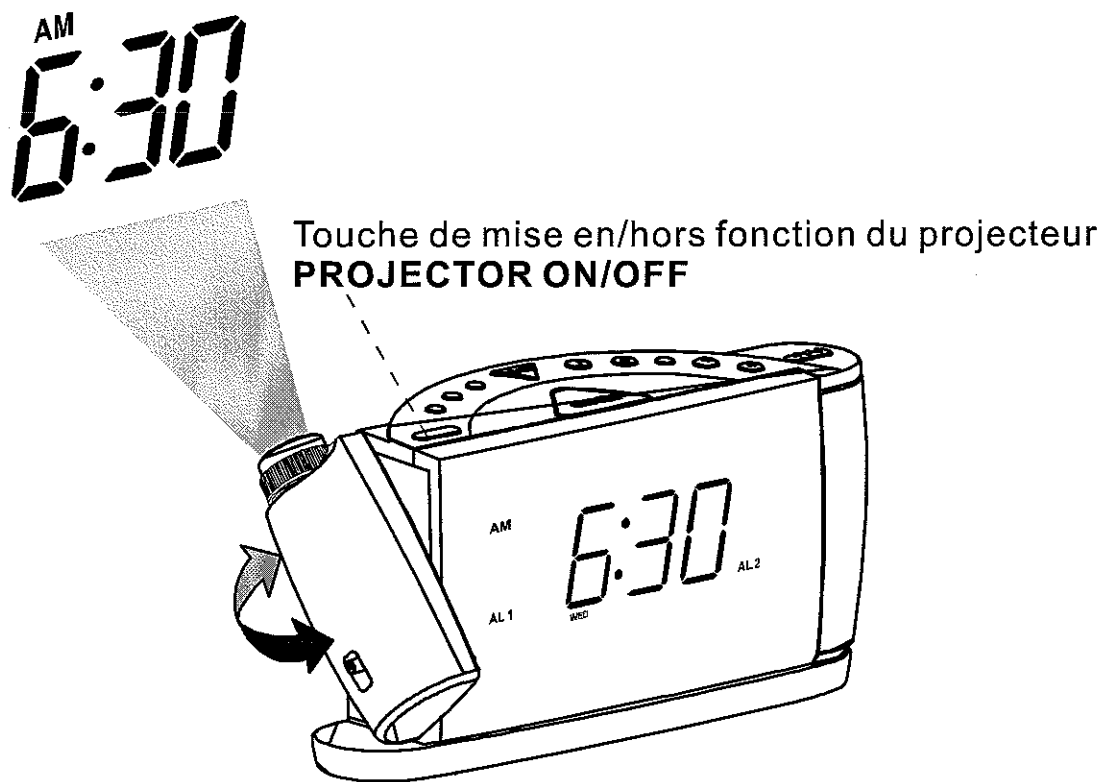

4. Si l'image apparaît à l'envers sur votre mur, ou au plafond lorsque vous êtes au lit, réglez le commutateur de rotation de l'image **ROTATE IMAGE** dans la position inverse.

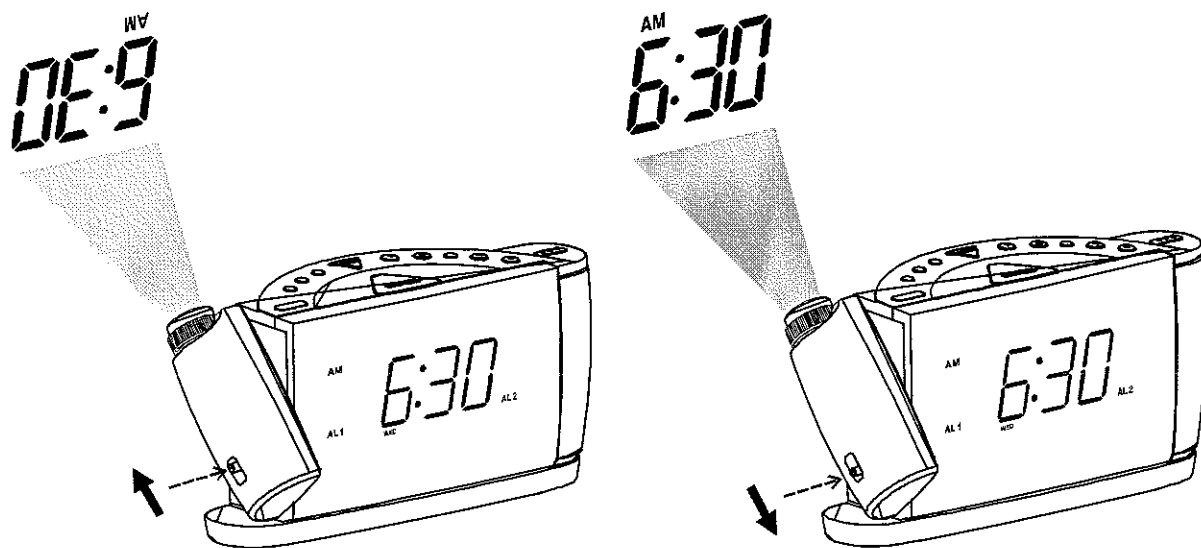

5. Si la mise au point de l'image n'est pas adéquate, tournez lentement la bague de réglage de la mise au point dans le sens horaire ou antihoraire jusqu'à ce que l'image soit claire.

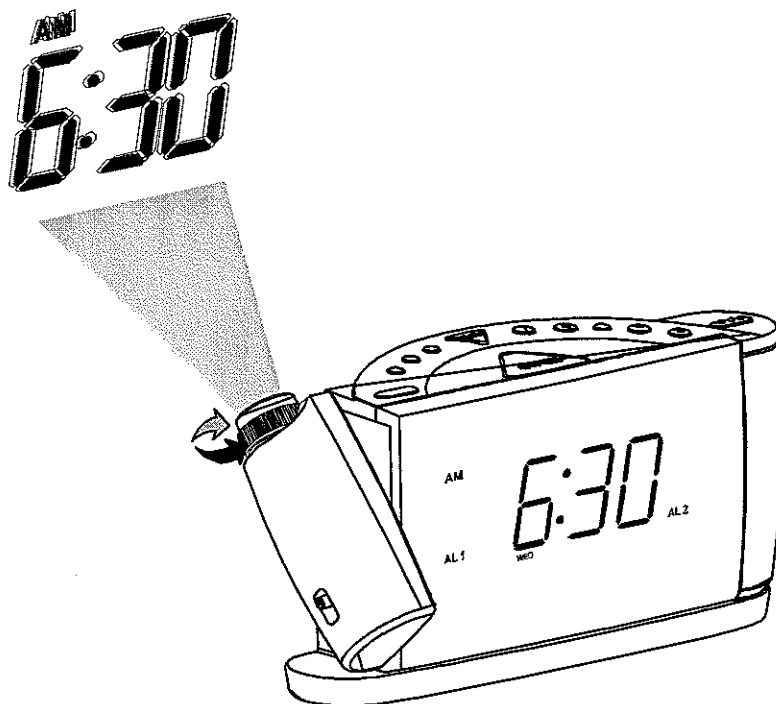

6. Si vous ne désirez plus voir la projection de l'image, appuyez sur la touche **PROJECTOR ON/OFF** pour désactiver le projecteur.

4. Pour retirer la porte de la pile, appuyez dessus en la glissant dans le sens des flèches. Retirez la vieille pile et mettez la nouvelle en place dans la même position, le côté positif (+) vers le haut.
5. Serrez la vis qui maintient la pile en place dans le boîtier.
6. Remplacez la radio à la verticale et assurez-vous que le voyant  **LOW BATT** ne soit plus allumé.
7. Conservez ces instructions. Vous devrez effectuer cette procédure de nouveau dans cinq à huit ans!

REMETTRE L'HORLOGE À L'HEURE APRÈS UNE PERTE TOTALE DE LA MÉMOIRE

Si vous ne changez pas la pile au lithium à l'intérieur d'un délai raisonnable après l'apparition du voyant  , la pile s'épuisera complètement et ne pourra plus fournir l'énergie à l'ordinateur interne de votre SmartSet^{mc}. Si l'alimentation CA est débranchée ou lorsqu'une panne de courant survient, la mémoire interne de votre SmartSet^{mc} sera effacée et l'heure devra être réglée de nouveau. Assurez-vous d'installer une pile neuve avant de régler l'heure, sinon l'heure devra être réglée à nouveau à chaque interruption de courant.

Si la pile au lithium est complètement épuisée et que l'alimentation CA est interrompue, l'horloge reviendra au réglage initial réglé à l'usine lorsque le courant sera rétabli.

Le réglage par défaut est "**12:00 AM, samedi, le 1er janvier (1.1), 2005**". Si vous remarquez que la date et l'heure n'est pas exacte, et que le voyant du **JOUR DE LA SEMAINE** est également erroné, appuyez sur la touche **MONTH/DATE** simultanément pour voir l'année.

Si l'affichage indique "**1.1** (le 1er janvier), il est possible que la mémoire de l'appareil soit effacée. Pour régler l'horloge après une perte totale de mémoire, procédez comme suit :

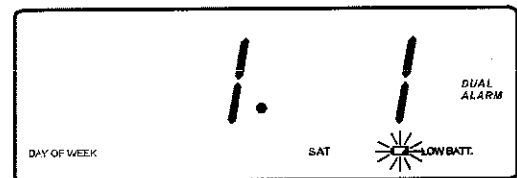

1. Suivez les instructions de la page 20 et 21 pour installer une nouvelle pile au lithium **CR2430** dans le compartiment des piles.
2. Branchez le radio-réveil à une prise de courant CA et laissez-le se régler par lui-même.
3. Appuyez sur les touches **MONTH/DATE** et **TIME** en les maintenant enfoncées. L'afficheur changera de 'time' to 'year'.

En maintenant la touches **MONTH/DATE** et **TIME** enfoncées, appuyez sur la touche **SET +** pour afficher l'année, puis relâchez les touches.

4. Appuyez sur les touches **MONTH/DATE**. Le petit afficheur changera de 'time' to 'month/date' (MM/DD).

Appuyez sur les touches **MONTH/DATE** et **SET +** simultanément pour régler la date et le mois. Le **JOUR DE LA SEMAINE** est automatiquement réglé selon le mois et l'année. Lorsque la date et le mois apparaissent à l'affichage, relâchez les touches.

5. Appuyez sur les touches **TIME** et **SET +** simultanément pour afficher l'heure. Assurez-vous d'avoir réglé correctement le mode AM ou PM en observant le voyant **AM**.
6. Après avoir réglé l'heure, assurez-vous que la date et le jour de la semaine sont réglés correctement et faites les ajustements si nécessaire.

La mémoire du SmartSet^{mc} est maintenant réinitialisée et la nouvelle pile au lithium conservera les réglages pour une période de 5 à 8 ans, selon la durée et le nombre de pannes que vous aurez.

REMARQUE IMPORTANTE :

Pour terminer, après avoir réglé l'année, le mois, la date et l'heure exacts, n'oubliez pas d'entrer de nouveau l'une des alarmes ou les deux, si nécessaire.

SOIN ET ENTRETIEN

Si le boîtier devient poussiéreux, essuyez-le avec un chiffon doux. Pour un nettoyage des taches récalcitrantes, humectez légèrement le chiffon avec de l'eau et frottez doucement. Ne laissez pas d'eau ni d'autres liquides pénétrer à l'intérieur du boîtier. N'utilisez pas de nettoyeurs ni de tampons de récurage abrasifs, car ceux-ci endommageraient le fini de votre radio.

PRÉCAUTIONS SE RAPPORTANT À LA PILE AU LITHIUM

- *Disposez de la pile usée de manière adéquate. Ne la laissez pas traîner là où un jeune enfant pourrait la trouver, jouer avec ou l'avaler. Si la pile est avalée, contactez immédiatement un médecin.*
- *La pile pourrait exploser si elle est installée incorrectement. Ne tentez pas de recharger ou de démonter la pile. Ne jetez pas la pile usée au feu.*

GARANTIE EMERSON

Appareils électroniques grand public, électroménagers et équipement pour le bureau à la maison

Merci d'avoir choisi EMERSON !

RGC Redmond Group accorde la garantie expresse suivante à l'acheteur original de cet appareil EMERSON ou à la personne qui l'a reçu en cadeau, pourvu qu'il ait été expédié et vendu ou distribué au Canada par RGC Redmond Group ou un détaillant EMERSON autorisé dans son emballage original.

RGC Redmond Group garantit que cet appareil est exempt de tout défaut de matériau et de fabrication dans des conditions normales d'utilisation et d'entretien. Advenant le cas où cet appareil s'avérerait défectueux au cours de la période pendant laquelle il est couvert par la présente garantie, RGC Redmond Group s'engage à le réparer ou, le cas échéant et à son entière discrétion, le remplacer. Les pièces de rechange utilisées dans l'exécution de la présente sont aussi couvertes par la garantie pendant une période égale à la portion non échue de la garantie originale sur l'appareil.

La présente garantie ne couvre pas :

- a. Les défauts ni les réparations résultant d'un usage abusif, d'une négligence, d'un accident ou d'une installation inadéquate ou un usage inapproprié selon les directives fournies dans le guide d'utilisation accompagnant l'appareil.
- b. Les appareils de marque EMERSON trafiqués, modifiés, réglés, ajustés ou réparés par une entité autre que RGC Redmond Group ou un centre de réparation autorisé par EMERSON.
- c. Les dommages causés ni les réparations requises à l'appareil résultant de son usage avec des composants ou accessoires non recommandés ni approuvés par RGC Redmond Group, incluant, sans en exclure d'autres, les cassettes et/ou produits chimiques de nettoyage.
- d. Le remplacement d'accessoires ou de pièces de verre, consommables ou périphériques requis dans le cadre de l'usage normal de l'appareil incluant, sans en exclure d'autres, les écouteurs, télécommandes, adaptateurs CA, piles, sondes de température, pointes de lecture, stylets, plateaux, filtres, câbles, papier, boîtier et composants de boîtiers, boutons, paniers, supports, tablettes et accessoires et ustensiles de cuisson.
- e. Tout dommage apparent à la surface ou au boîtier extérieur de l'appareil et attribuable à la détérioration ou à l'usure résultant d'un usage normal.
- f. Tout dommage causé par des conditions externes ou environnementales, incluant, sans en exclure d'autres, les lignes de transmission ou de transport d'énergie ou le renversement de liquide.
- g. Tout appareil ne portant pas les identifications appropriées quant aux numéros de modèle et de série ni les étiquettes et attestations de l'ACNOR, de l'ULC, de l'ULI, de l'ETL au Canada et aux États-Unis.
- h. Tout appareil utilisé à des fins commerciales ou de location.
- i. Tous les frais d'installation, d'ajustement et/ou de programmation.

Si cet appareil de marque EMERSON devient défectueux au cours de la période pendant laquelle il est couvert par la garantie, une réparation peut être obtenue, conformément aux termes de la présente garantie, en présentant cet appareil EMERSON avec la preuve d'achat originale et une copie de la présente GARANTIE RESTREINTE à un centre de service autorisé par EMERSON. La présente garantie constitue l'intégrale de la garantie expresse accordée par RGC Redmond Group et aucun autre détaillant, centre de service ni leur agent ou employé n'est autorisé à prolonger, étendre ou transférer la présente garantie au nom de RGC Redmond Group. Dans la mesure où la loi le permet, RGC Redmond Group décline toute responsabilité pour des dommages ou pertes directs et indirects, tous dommages accessoires, particuliers ou consécutifs ou perte de profits résultant d'un défaut de matériau ou de fabrication de cet appareil, incluant les dommages attribuables à la perte de temps ou perte de jouissance de cet appareil EMERSON ou de la perte d'information. Il incombe à l'acheteur de défrayer les coûts encourus pour l'enlèvement, la réinstallation, le transport et l'assurance de cet appareil. La correction de toute défektivité, de la manière et dans les délais indiqués dans la présente, constituent l'exécution intégrale de tous les engagements et obligations contractés par RGC Redmond Group envers l'acheteur à l'égard de cet appareil et seront considérés comme étant satisfaction pleine et entière vis-à-vis de toutes les réclamations contractuelles ou attribuables à la négligence, et la responsabilité absolue ou autre.

PÉRIODES DE GARANTIE SUR LES PIÈCES ET LA MAIN-D'ŒUVRE POUR LES APPAREILS RAPPORTÉS AUX CENTRES DE SERVICE :

- Appareils audio : 1 an (télécommande, s'il y a lieu -- 90 jours)
- Électroménagers : 1 an
 - Four à micro-ondes, pièces de magnétron seulement, 6 ans additionnels
 - Réfrigérateurs/congélateur, pièces de compresseur seulement, 4 ans additionnels
- Équipement pour le bureau à la maison : 1 an

Pour connaître le nom et l'adresse du marchand ou du centre de service autorisé par EMERSON le plus près, veuillez communiquer avec RGC Redmond Group, 6185 McLaughlin Road, Mississauga, Ontario, L5R 3W7.

Pour obtenir de plus amples informations concernant cette garantie ou les adresses des centres de services au pays, veuillez composer le (905) 366-5100 ou sans frais le 1 800 663-5954, du lundi au vendredi, de 9 h à 17 h HNE.

04/2006

Le numéro de série est inscrit sur une étiquette sous le boîtier de l'appareil. Veuillez prendre un moment pour transcrire ce numéro dans l'espace ci-dessous. Il pourrait vous être utile si vous avez besoin d'assistance.

Numéro de modèle : CKS3516C/CKS3526C

Numéro de série : _____



Numéro de pièce : 16-3004 EF
705-05 HA

Imprimé en Chine